

## 目次

ダウエント社の概要.....	1
Derwent WPI 収録の歴史 .....	2
特許出願から WPI への収録まで .....	4
レコード作成手順 .....	5
WPI ファイルの適時性 .....	6
WPI ファイルの収録国 .....	7
サンプルレコード – CPI - 形式 19 / 350 ファイル .....	9
サンプルレコード – EPI・EngPI - 形式 19 / 350 ファイル.....	12
付加価値 .....	14
なぜダウエントか .....	15
ファイルへのアクセス .....	16
出力形式 .....	18
出力形式の特記事項.....	19
キーワードサーチ .....	20
一般用語の省略形 .....	22
近接演算子 .....	24
検索例1:液晶ディスプレイ .....	26
化学物質名の検索 .....	28
検索例2:CHLOROBENZENE の検索 .....	29
ダウエントタイトル .....	31
検索例3:音声認識に関する技術 .....	31
ダウエントクラス.....	33
検索フォーマット(トランケーション不要) .....	33
ダウエントクラス一覧.....	34
検索例4:YAMAHA の半導体・電子回路分野の特許.....	35
IPC(国際特許分類) .....	36
検索フォーマット .....	37
注意事項.....	38
検索例5:IPC B32B 1 ~ B32B 3 までの範囲検索 .....	39
検索例6:IPC C08C 1/00 ~ C08C 3/02 の範囲検索.....	40
ダウエントマニュアルコード.....	41
特徴・メリット .....	41
マニュアルコードの概要・付与基準 .....	42
注意事項.....	42
検索フォーマット .....	43
検索例7:生分解性ポリマーの検索.....	44

検索例8:有機 EL ディスプレイの検索 .....	47
番号検索 .....	49
特許番号 .....	49
注意事項 .....	49
特許番号の検索フォーマット .....	49
日本の特許番号検索フォーマット .....	50
米国公開特許の検索フォーマット .....	50
PCT 公開特許番号 100000 番以降の検索フォーマット.....	50
検索例9:US5876978 のファミリー検索.....	51
検索例10:US5876978 の拡張パテントファミリー .....	54
検索(MAP コマンドの利用).....	54
優先権主張番号、出願番号 .....	58
検索フォーマット.....	58
特記事項.....	59
検索例11:特願平 4-332544 の検索 .....	60
検索例12:香港出願 2001-102921 の検索 .....	61
検索例13:PCT/US00/17466 の検索 .....	62
出願人検索 .....	63
出願人名(企業、機関) .....	63
特記事項 .....	63
検索フォーマット.....	64
注意事項.....	64
出願人コード .....	65
注意事項 .....	65
検索例14:SAMSUNG 電子の検索 .....	66
検索例15:ELI LILLY の検索 / (S)の利用 .....	67
検索例16:AstraZeneca の検索(企業合併) .....	67
出願人名(個人)、発明者名 .....	70
検索フォーマット.....	70
注意事項 .....	70
検索例17:Gray W. Small の検索 .....	71
検索例18:フルネームが判明していない場合の検索 .....	72
便利な検索方法 .....	73
Update コードを利用した最新情報の収集 .....	74
検索フォーマット.....	74
検索例19:燃料電池に関する技術で、前回の検索以降、今日までに追加されたレコード を検索 .....	75
特許発行国と特許発行年のリンク検索 / (S)の利用.....	79

検索例20: Alzheimer に関する 2001 年にドイツ (指定国を含む) で発行された特許.....	79
出願国と出願年のリンク検索 / (S) の利用 .....	82
検索例21: 1990 年 ~ 1993 年に 出願された イタリア特許の検索 .....	82
検索例22: 1991 年 8 月に米国で 出願され、1992 ~ 1995 年に米国で登録された特許の 検索 .....	82
優先権主張国と優先権主張年度のリンク検索 (S) の利用 .....	84
検索例23: 2001 年のスウェーデンに優先権を有する特許の検索 .....	84
検索例24: 1996 ~ 1998 年に韓国に最初に出願され、2000 年にヨーロッパで登録された 特許の検索 .....	84
実用新案の検索 .....	86
検索フォーマット .....	86
検索例25: ドイツの実用新案公開 29618735 (実用新案出願 1996-29618735) の検索 ..	86
米国 NTIS 情報の番号検索 .....	88
検索フォーマット .....	88
検索例26: NTIS 番号 08/303809 の検索 .....	88
統計解析 .....	89
RANK 可能な主フィールド .....	89
RANK コマンドオプション .....	89
検索例27: P&G の技術内容解析 (Basic 特許の発行年 1997 年 ~ 2002 年の特許) ....	90
検索例28: 2000 年に最初の優先権を有するプラズマディスプレイパネル (PDP) 技術の 出願人解析 .....	92
Appendix .....	93
ダウエント抄録 .....	94
抄録作成ルール・変遷 .....	94
Basic 抄録 .....	94
Technology Focus 抄録 .....	95
Extension 抄録 .....	96
抄録作成対象国 .....	97
特許番号出力フォーマット一覧 .....	98
特許情報・出願情報・優先権情報フィールドでの 近接演算子の図解 .....	103
抄録フィールドでの近接演算子の図解 .....	104
検索限定辞とフィールド表示コード .....	105
お問い合わせ先 .....	107



## ダウエント社の概要

- 創始者 Monty Hyams
- 1951 年に英国で設立
  - ◆ 英国プラスチック特許の抄録化
  - ◆ ベルギー特許の抄録化
  - ◆ Derwent House
- 1966 年トムソンコーポレーショングループの一員
- 世界最大級のインフォメーションプロバイダー
- 2002 年 ISI 学術文献の提供開始

## Derwent WPI 収録の歴史

- 1963 FARMDOC. 医薬特許の収録開始
  - ◆ 化学構造のコード
  - ◆ 詳細なダウエント抄録
  - ◆ IBM 社のパンチカード
- 1965 Agdoc. 農業化学の特許収録
- 1966 Plasdoc. ポリマー、プラスチック特許の収録
  - ◆ ICI 社のプラスチック分類システム
- 1970 CPI / 化学分野の特許を全て収録
  - ◆ Section A:       ポリマー、プラスチック
  - ◆ Section B:       医薬
  - ◆ Section C:       農薬
  - ◆ Section D:       食品、洗剤、水処理
  - ◆ Section E:       一般化学
  - ◆ Section F:       繊維、製紙
  - ◆ Section G:       印刷、コーティング、写真
  - ◆ Section H:       石油
  - ◆ Section J:       化学工業
  - ◆ Section K:       原子力、火薬と保護
  - ◆ Section L:       耐熱、セラミクス、セメント、電気化学
  - ◆ Section M:       冶金

- 1974 全技術分野 EPI(電子・電気) / EngPI(機械・一般)の収録
  - ◆ Section P: 一般
  - ◆ Section Q: 機械
  - ◆ Section S: 計測、測定、試験
  - ◆ Section T: コンピューティング、制御
  - ◆ Section U: 半導体、電子回路
  - ◆ Section V: 電気
  - ◆ Section W: 通信
  - ◆ Section X: 電力工学
- 1976 Orbit へ搭載
- 1985 Dialog、Questel へ搭載
- 1993 STN International へ搭載
- 1993 イメージデータの追加
  - ◆ 化学分野の特許 1992 ~
  - ◆ 電気・電子、機械一般分野 1988 ~
- 1995 Derwent Patents Citation Index
- 1996 JP 公開 100%収録
- 1999 Derwent Chemistry Resource スタート
- 2004 Derwent World Patents Index First View

# 特許出願から WPI への収録まで

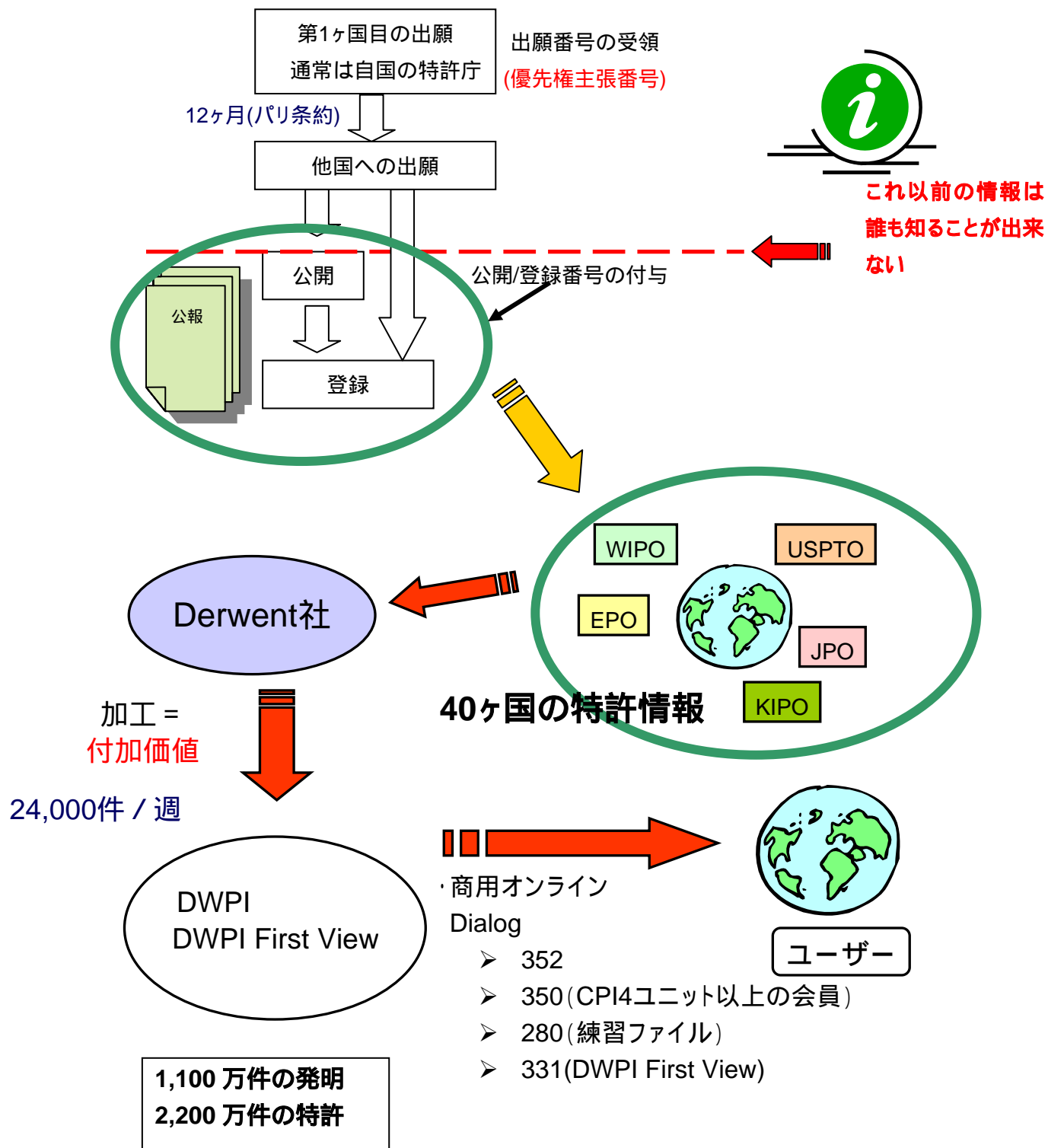

## レコード作成手順

- Patents Administration

- ◆ IPC、知的セレクションによる技術分野(CPI、EPI、EngPI)の選択
- ◆ 書誌事項の入力、ダウエントクラスの付与

- Analyst / Abstractor

- ◆ 抄録作成

- Analyst

- ◆ 編集、構造式、図面の追加
- ◆ マニュアルコードの付与
- ◆ Indexing コード (Chemical Indexing、Polymer Indexing など) の付与

## WPI ファイルの適時性

- 加工処理(書誌事項、タイトル・抄録作成、インデキシング等)の終了した特許から順次アップデート
- Derwent Update 200032 より Equivalent 特許を優先的にアップデート

200031 以前は、同一特許発行機関の同一特許発行日の特許が全て処理されるまでアップデートを行っていませんでした。従いまして、書誌事項のみ入力された Equivalent 特許も、Basic 特許の処理が完了するまでアップデートできませんでした。



オンラインの最新アップデート情報は、

<http://www.derwent.co.jp>

でご覧いただけます。(2003 年は 82 回更新)

### Derwent World Patents Index - Coverage for update 200311

Country	Kind	Latest Publication Date	Latest Serial Number	Number of Patents in update
AUSTRALIA	A	12 December 2002	200245901	55
AUSTRIA	A	15 December 2002	200200107	17
BELGIUM	A6	3 December 2002	1013936	4
	A7	3 December 2002	1013902	1
BRAZIL	A	17 December 2002	200203390	43
CANADA	A1	7 December 2002	2389636	114



200311 のアップデートで更新された、収録国毎の最新発行日と収録件数です。(あくまでも目安です)

## WPI ファイルの収録国

### ● 1963 年より収録されている国

- ◆ ベルギー (BE)
- ◆ カナダ (CA)
- ◆ スイス (CH)
- ◆ 旧東ドイツ (DD)
- ◆ ドイツ(旧東ドイツを含む) (DE)
- ◆ フランス (FR)
- ◆ イギリス (GB)
- ◆ 日本 (JP) (1982.1.5 より電気分野(IPC H セクション)、  
1995.10.3 より全技術分野収録)
- ◆ オランダ (NL)
- ◆ 旧ソ連 (SU)
- ◆ アメリカ (US)
- ◆ 南アフリカ (ZA)



但し、1963(医薬分野収録)、1965(農薬分野収録)、1966(高分子分野収録)、1970(全化学分野収録)、1974(全技術分野収録)と技術分野毎に段階的に収録されました。

### ● 1974 年以降に追加収録された国 (発行日)

- |                |            |
|----------------|------------|
| ◆ オーストリア (AT)  | 1975.3.15  |
| ◆ オーストラリア (AU) | 1982.12.21 |
| ◆ ブラジル (BR)    | 1975.12.16 |
| ◆ 中国 (CN)      | 1985.9.10  |

◆ 旧チェコスロバキア(CS)	1975.3.28
◆ チェコ (CZ)	1994.3.16
◆ デンマーク (DK)	1974.10.14
◆ ヨーロッパ特許 (EP)	1978.12.20
◆ スペイン (ES)	1983.7.1
◆ フィンランド (FI)	1974.9.30
◆ ハンガリー (HU)	1975.5.28
◆ アイルランド (IE)	1963 ~ 1969 / 1995.1.25
◆ イスラエル (IL)	1975.3.13
◆ イタリア (IT)	1977.9.30
◆ 韓国 (KR)	1986.1.30
◆ ルクセンブルグ (LU)	1984.9
◆ メキシコ (MX)	1997.1.1
◆ ノルウェー (NO)	1974.11.4
◆ ニュージーランド (NZ)	1992.10.28
◆ フィリピン (PH)	1992.1.13
◆ ポルトガル (PT)	1974.10.4
◆ ルーマニア (RO)	1975.6.1
◆ ロシア (RU)	1993.2.15
◆ スウェーデン (SE)	1974.9.23
◆ シンガポール (SG)	1995.1.13
◆ スロバキア (SK)	1993.7.7
◆ 台湾 (TW)	1993.1.1
◆ PCT 特許 (WO)	1978.10.19
◆ Research Disclosure (RD)	1978.01 ~ 2001.03.10
◆ Int. Tech. Disclosures (TP)	1984.01 ~ 1993.12



1974 年以降に追加収録された国は、収録開始当初より全ての技術分野が収録されています。

## サンプルレコード - CPI - 形式 19 / 350 ファイル

013376199 \*\*Image available\*\*

WPI Acc No: \*\*\*2000-548137\*\*\*/200050

XRAM Acc No: C00-163446

拡張タイトル

Electrically changing refractive index and polarizability of low viscosity, optically transparent composites, used to produce photoreactive compositions for optical recording and biological imaging

Patent Assignee: CALIFORNIA INST OF TECHNOLOGY (CALY )

Inventor: HENDRICKX E; KIPPELEN B; MARDER S R; PEYGHAMBARIAN N; VOLODIN B

Number of Countries: 001 Number of Patents: 001

Patent Family:

Patent No	Kind	Date	Applicat No	Kind	Date	Week
US 6090332	A	20000718	US 9746734	A	19970516	200050 B
			US 9878211	A	19980513	

Basic 特許

Priority Applications (No Type Date): US 9746734 P 19970516; US 9878211 A 19980513

優先権情報

Patent Details:

Patent No	Kind	Lan Pg	Main IPC	Filing Notes
US 6090332	A	54	B29C-035/00	Provisional application US 9746734

Abstract (Basic): US 6090332 A..... Basic抄録

NOVELTY - Methods comprising: ..... Noveltyフィールド(新規性)

(1) providing a low viscosity, optically transparent composite containing a polymer and a molecule at a selected temperature; and

(2) applying an electric field to the composite, such that birefringence induced in the composite is  $10^{-5}$  in less than 60 seconds and the molecule aligns itself in accordance with the applied electric field at the selected temperature.

DETAILED DESCRIPTION - Methods comprising:

(1) providing a low viscosity, optically transparent composite containing a polymer and a molecule at a selected temperature; and

(2) applying an electric field to the composite, such that birefringence induced in the composite is  $10^{-5}$  in less than 60 seconds and the molecule aligns itself in accordance with the applied electric field at the selected temperature.

The molecule is electrically neutral has a formula D-II-A and a molecular dipole moment  $\mu_M$ .

D=electron donor group and has a group dipole moment  $\mu_D$ ;

A=electron acceptor group and has a group dipole moment  $\mu_A$  and II is a carbocyclic fused ring bridge of rotationally locked conjugated pi bonds connected D to A and has a bond length alternation L ( $-0.08\text{Angstrom}$  less than L at most 0.06); at least one of  $\mu_D$  or  $\mu_A$  at least 2 Debye;  $\mu_D + \mu_A = 0-60$  degrees with respect to  $\mu_M$  and  $0+/-60$  degrees of a charge vector transfer CT; and  $CT = \mu_M - (\mu_D + \mu_A)$ .

USE - The methods are used to change the refractive index and polarizability of composites containing polymers and compounds with large dipolar moments for use as components in photorefractive compositions. They are used to produce photorefractive compositions that can be used in a variety of applications including optical recording and imaging of biological tissues. They are used to produce

compositions for use in fabricating thermally stable, optical quality devices e.g. by injection molding techniques, and that can be used, even at relatively high loadings, to impart photoreactivity (e.g. to a polymeric composition) without adversely affecting other important properties, such as thermoplasticity or optical transparency.

ADVANTAGE - The methods allow optimization of the orientational contribution to the refractive index based on optimizing the molecular polarizability anisotropy and molecular dipole moment. The use of fused-ring bridge, ring-locked structures imparts an unusually high thermal stability to the molecules and also prevents rotation around bonds (photoisomerization) in the bridge to prohibit changing of the dipole moment or polarizability anisotropy under the rotation. The methods allow the use of the compositions produced in injection molding since heating of the compositions to melt the chromophore followed by quenching to stabilize the chromophore in solution can be avoided. Phase separations avoided with other chromophores can be avoided.

pp; 54 DwgNo 0/25

Technology Focus:..... Technology Focus抄録

TECHNOLOGY FOCUS - ORGANIC CHEMISTRY - Preferred Method: The molecule is of formula (I)-(III).

D=NRaRb, ORa, SRa, PRaRb or a group of formula (i)-(ix);

A=a group of formula (x)-(xv);

Ra-Rd=H, 1-25C alkyl, (CH<sub>2</sub>CH<sub>2</sub>)<sub>x</sub>(CH)<sub>y</sub>ORa<sub>1</sub>, (CH<sub>2</sub>CH<sub>2</sub>)<sub>x</sub>(CH)<sub>y</sub>NRa<sub>2</sub>Ra<sub>3</sub>, (CH<sub>2</sub>CH<sub>2</sub>)<sub>x</sub>(CH)<sub>y</sub>CONRa<sub>2</sub>Ra<sub>3</sub>, (CH<sub>2</sub>CH<sub>2</sub>)<sub>x</sub>(CH)<sub>y</sub>CN, (CH<sub>2</sub>CH<sub>2</sub>)<sub>x</sub>(CH)<sub>y</sub>Cl, (CH<sub>2</sub>CH<sub>2</sub>)<sub>x</sub>(CH)<sub>y</sub>Br, (CH<sub>2</sub>CH<sub>2</sub>)<sub>x</sub>(CH)<sub>y</sub>I, (CH<sub>2</sub>CH<sub>2</sub>)<sub>x</sub>(CH)<sub>y</sub>phenyl, (CH<sub>2</sub>CH<sub>2</sub>)<sub>x</sub>(CH)<sub>y</sub>benzyl, naphthalenyl, anthracenyl, pyrenyl or an aromatic ring system of up to 20 C atoms (excluding substituents) of formula (xxiv)-(xxix);

Ra<sub>1</sub>-Ra<sub>3</sub>=H, 1-25C alkyl, carbazole attached to the N of (CH<sub>2</sub>CH<sub>2</sub>)<sub>x</sub>(CH)<sub>y</sub>NRa<sub>2</sub>Ra<sub>3</sub> or (CH<sub>2</sub>CH<sub>2</sub>)<sub>x</sub>(CH)<sub>y</sub>CONRa<sub>2</sub>Ra<sub>3</sub>, provided that Ra-Rd is not any substituent where A=divalent;

R<sub>4</sub>=H, 1-25C alkyl, NR<sub>1</sub>R<sub>2</sub>, OR<sub>3</sub> or phenyl;

R<sub>1</sub>, R<sub>2</sub>, R<sub>3</sub>=H, 1-25C alkyl, phenyl or aryl or carbazole (both containing up to 20 C (excluding substituents)) of formula (xxx)-(xxxvi);

E=S or O;

R'<sub>1</sub>=H, 1-25C alkyl or phenyl;

Re-Rg=H, 1-25C alkyl, (CH<sub>2</sub>CH<sub>2</sub>)ORa<sub>1</sub>, (CH<sub>2</sub>CH<sub>2</sub>)<sub>x</sub>(CH)<sub>y</sub>NRa<sub>2</sub>Ra<sub>3</sub>, (CH<sub>2</sub>CH<sub>2</sub>)<sub>x</sub>(CH)<sub>y</sub>CONRa<sub>2</sub>Ra<sub>3</sub>; Ra<sub>1</sub>-Ra<sub>3</sub>=H, 1-25C alkyl, carbazole attached to the N of (CH<sub>2</sub>CH<sub>2</sub>)<sub>x</sub>(CH)<sub>y</sub>NRa<sub>2</sub>Ra<sub>3</sub> or (CH<sub>2</sub>CH<sub>2</sub>)<sub>x</sub>(CH)<sub>y</sub>CONRa<sub>2</sub>Ra<sub>3</sub>, (CH<sub>2</sub>CH<sub>2</sub>)<sub>x</sub>(CH)<sub>y</sub>CN, (CH<sub>2</sub>CH<sub>2</sub>)<sub>x</sub>(CH)<sub>y</sub>Cl, (CH<sub>2</sub>CH<sub>2</sub>)<sub>x</sub>(CH)<sub>y</sub>Br, (CH<sub>2</sub>CH<sub>2</sub>)<sub>x</sub>(CH)<sub>y</sub>I, (CH<sub>2</sub>CH<sub>2</sub>)<sub>x</sub>(CH)<sub>y</sub>phenyl or (CH<sub>2</sub>CH<sub>2</sub>)<sub>x</sub>(CH)<sub>y</sub>benzyl;

x=0-10; and

y=0-25.

Extension Abstract:..... Extension抄録

SPECIFIC COMPOUNDS - 15 compounds are specifically claimed e.g. 1,3-diethyl-5-(3-(1-methyl-1H-quinolin-4-ylidene)methyl)-cyclohex-2-enylidene)-2-thioxo-dihydro-pyrimidine-4,6-dione molecule of formula (Ia).

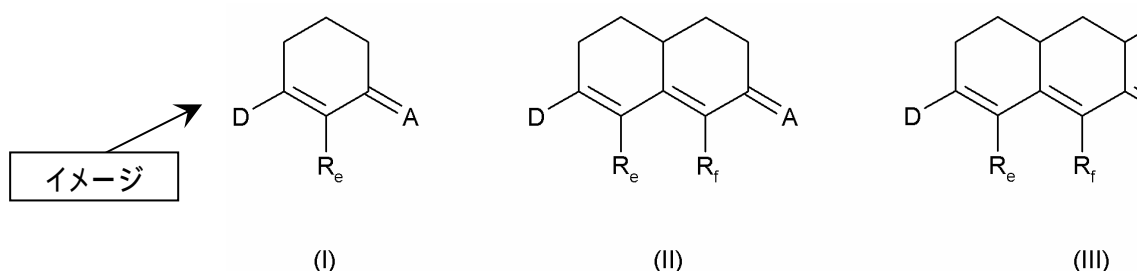

Title Terms: ELECTRIC; CHANGE; REFRACT; INDEX; LOW; VISCOSITY; OPTICAL;  
 TRANSPARENT; COMPOSITE; PRODUCE; PHOTOREACTIVE; COMPOSITION; OPTICAL;  
 RECORD; BIOLOGICAL; IMAGE ..... タイトルターム  
 Derwent Class: A89; B04; E19; G06 ..... ダウエントクラス  
 International Patent Class (Main): B29C-035/00 IPC  
 File Segment: CPI ..... ファイルセグメント

マニュアルコード

Manual Codes (CPI/A-N): A10-E01; A12-L03; B04-C03; B05-B01D; B05-B01E;  
 B05-B01F; B05-B01G; B06-H; B07-H; B08-C01; B08-D02; B09-D01; B10-A15;  
 B11-C07B; B12-K04; E05-G01; E05-G02; E05-G03B; E05-K; E06-H; E07-H;  
 E08-C01; E08-D02; E09-D01; E10-A15A; E10-A15F; E11-Q03G; G06-D07; G06-F05

Chemical Fragment Codes (M1): ..... ケミカルインデクシング

\*23\* M423 M430 M782 M905 N102 P831 Q120 RA00I9-K RA00I9-D RA00I9-M 01157  
 03618  
 \*24\* D022 E100 H7 H715 H721 M210 M212 M240 M281 M320 M423 M430 M511 M520  
 M530 M540 M782 M904 M905 N102 P831 Q120 RA0JUD-K RA0JUD-D RA0JUD-M  
 01157 03618  
 \*25\* H7 H714 H721 J0 J011 J2 J271 M210 M211 M213 M232 M262 M272 M281 M320  
 M423 M430 M510 M520 M530 M540 M782 M905 N102 P831 Q120 RA01SI-K  
 RA01SI-D RA01SI-M 01157 03618

<以降略>

Polymer Indexing (PS): ..... ポリマーインデクシング

<01>  
 \*001\* 018; P0000; S9999 S1434  
 <02>  
 \*001\* 018; R00351 G1558 D01 D23 D22 D31 D42 D50 D73 D82 F47; P8004 P0975  
 P0964 D01 D10 D11 D50 D82 F34; P0055; H0000; M9999 M2153-R; M9999  
 M2200; M9999 M2379-R; M9999 M2813; M9999 M2824; M9999 M2835; A999  
 A099 A077; A999 A782  
 \*002\* 018; B9999 B5094 B4977 B4740  
 \*003\* 018; Cl 7A Br S- 6A Se P- 5A I-; H0157

リングインデックス番号

特定化合物番号

Ring Index Numbers: ; 01157; 03618; 01157; 03618; 02267  
 Specific Compound Numbers: RA2A7A-K; RA2A7A-D; RA2A7A-M; RA2A7B-K; RA2A7B-D  
 ; RA2A7B-M; RA2A7C-K; RA2A7C-D; RA2A7C-M; RA2A7D-K; RA2A7D-D; RA2A7D-M;  
 RA2A7E-K; RA2A7E-D; RA2A7E-M; RA2A7F-K; RA2A7F-D; RA2A7F-M; RA2A7G-K;  
 RA2A7G-D; RA2A7G-M; RA2A7H-K; RA2A7H-D; RA2A7H-M; RA2A7I-K; RA2A7I-D;  
 RA2A7I-M; RA2A7J-K; RA2A7J-D; RA2A7J-M; RA2A7K-K; RA2A7K-D; RA2A7K-M;  
 RA2A7L-K; RA2A7L-D; RA2A7L-M; RA2A7M-K; RA2A7M-D; RA2A7M-M; RA2A7N-K;  
 RA2A7N-D; RA2A7N-M; RA2A7O-K; RA2A7O-D; RA2A7O-M; RA2A7P-K; RA2A7P-D;  
 RA2A7P-M; RA2A7Q-K; RA2A7Q-D; RA2A7Q-M; RA2A7R-K; RA2A7R-D; RA2A7R-M;  
 RA2A7T-K; RA2A7T-D; RA2A7T-M; RA2A83-K; RA2A83-D; RA2A83-M; RA00I9-K;  
 RA00I9-D; RA00I9-M; RA0JUD-K; RA0JUD-D; RA0JUD-M; RA01SI-K; RA01SI-D;  
 RA01SI-M; RA2A84-K; RA2A84-D; RA2A84-M

Generic Compound Numbers: 0022-35501-K; 0022-35501-D; 0022-35501-M;  
 0022-35502-K; 0022-35502-D; 0022-35502-M; 0022-35503-K; 0022-35503-D;  
 0022-35503-M

Key Word Indexing Terms:

キーワードインデックス

ジェネリック化合物番号

\*01\* 310218-0-0-0-CL 310219-0-0-0-CL 310220-0-0-0-CL 310221-0-0-0-CL  
 310222-0-0-0-CL 310223-0-0-0-CL 310224-0-0-0-CL 310225-0-0-0-CL  
 310226-0-0-0-CL 310227-0-0-0-CL 310228-0-0-0-CL 310229-0-0-0-CL

<以降略>

## サンプルレコード - EPI・EngPI - 形式 19 / 350 ファイル

014821850    \*\*Image available\*\*

WPI Acc No: 2002-642556/200269

XRPX Acc No: N02-507900

Fuel cell system control method for hybrid electric vehicle, involves utilizing supplemental power from battery to level the vehicle load after cold start-up, and recapturing vehicle kinetic energy using regenerative braking

Patent Assignee: FORD MOTOR CO (FORD ); FORD GLOBAL TECHNOLOGIES INC (FORD ); BURBA J C (BURB-I); DING Y (DING-I)

Inventor: BURBA C; DING Y; BURBA J C

Number of Countries: 005    Number of Patents: 005

Patent Family:

Patent No	Kind	Date	Applicat No	Kind	Date	Week
US 20020095247	A1	20020718	US 2001761285	A	20010116	200269 B
CA 2367707	A1	20020716	CA 2367707	A	20020115	200269
DE 10200120	A1	20020801	DE 1000120	A	20020104	200269
GB 2373382	A	20020918	GB 200129933	A	20011214	200269
JP 2002320303	A	20021031	JP 20027595	A	20020116	200304

Priority Applications (No Type Date): US 2001761285 A 20010116

Patent Details:

Patent No	Kind	Lan Pg	Main IPC	Filing Notes
US 20020095247	A1	10	B60L-011/12	
CA 2367707	A1 E		B60L-011/18	
DE 10200120	A1		B60L-011/18	
GB 2373382	A		B60L-011/12	
JP 2002320303	A	11	B60L-011/18	

Abstract (Basic): US 20020095247 A1

NOVELTY - The desired current output and available current output with respect to the fuel cell system (FCS) are calculated based on vehicle load. The FCS is started by cold start-up and operated in its most efficient operation range. The supplemental power from a battery is utilized to level the vehicle load, based on requirements and then the kinetic energy of the vehicle is recaptured using regenerative braking.

USE - For controlling load dependent current generating system such as fuel cell system in hybrid electric vehicles, and other electric powered vehicles with internal combustion engines and metal air cells.

ADVANTAGE - The battery meets the needs of cold start-up dynamic response and captures energy from regenerative braking. Also, the use of supplemental power from the battery reduces the size of the fuel cell, and hence reduces cost. The battery provides power assistance for vehicle acceleration and hill climbing, thus permitting a smaller, potentially less expensive and more efficient primary FCS.

DESCRIPTION OF DRAWING(S) - The figure explains the control strategy for the vehicle power system.

pp; 10 DwgNo 6/7

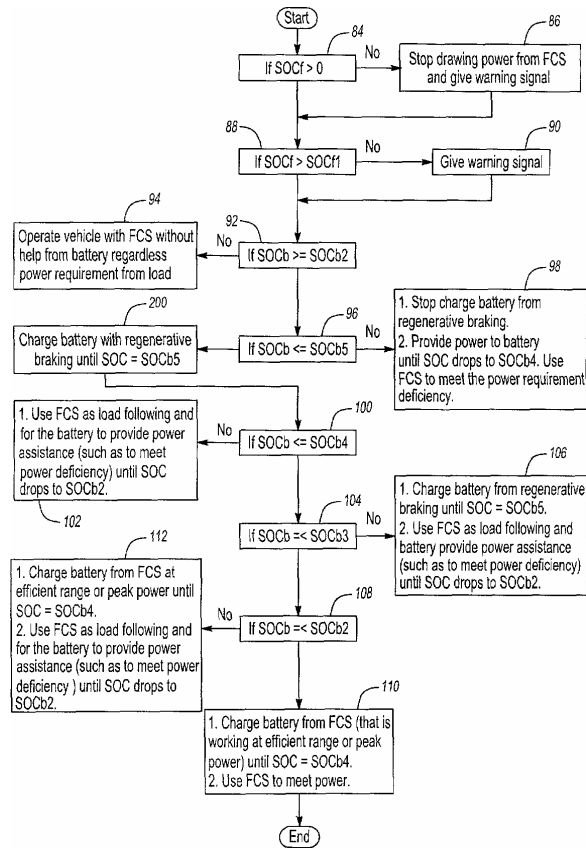

Title Terms: FUEL; CELL; SYSTEM; CONTROL; METHOD; HYBRID; ELECTRIC; VEHICLE ; UTILISE; SUPPLEMENTARY; POWER; BATTERY; LEVEL; VEHICLE; LOAD; AFTER; COLD; START; UP; VEHICLE; KINETIC; ENERGY; REGENERATE; BRAKE  
 Derwent Class: Q14; X16; X21  
 International Patent Class (Main): B60L-011/12; B60L-011/18  
 International Patent Class (Additional): B60K-041/00; B60L-007/10; H01M-008/00; H01M-008/04; H01M-010/44; H02J-007/00  
 File Segment: EPI; EngPI  
 Manual Codes (EPI/S-X): X16-C; X21-A01D; X21-B01A

## 付加価値

### ● 拡張タイトル

- ◆ 明細書の発明の名称とは異なる
- ◆ 発明を代表する書き直されたタイトル

### ● パテントファミリー

- ◆ 対応特許を 1 レコードにグループ化
- ◆ non-convention Equivalent (非優先権主張特許) 収録

### ● 第三者抄録

- ◆ アナリストがクレームの内容を中心に再作成
- ◆ あらゆる言語の特許を英語で抄録化
- ◆ 新規性 (Novelty)、発明の用途 (USE)、優位性 (Advantage)
- ◆ 従属クレームを要約した Technology Focus 抄録
- ◆ 化学分野の発明に付与される Extension 抄録

### ● 検索用技術分類コード

- ◆ Manual コード (CPI、EPI)
- ◆ Chemical Indexing コード
- ◆ Polymer Indexing コード

### ● イメージ情報 (代表図面 構造式)

- ◆ 化学分野 1992 ~
- ◆ 電気・電子、機械一般分野 1988 ~

## なぜダウエントか

- 無料 web サイトの特許情報は果たして効率的か？
  - ◆ 長い明細書
  - ◆ 法律、専門用語
  - ◆ 判りづらいクレーム
  - ◆ 難解な言語・・・翻訳料と時間の捻出
- Derwent WPI は・・・1st Choice!
  - ◆ 長い明細書をアナリストがコンパクトに要約
  - ◆ 一般的な言葉使い
  - ◆ 英語に標準化
  - ◆ 1次資料を当たる前のフィルター

## ファイルへのアクセス

### ● 商用オンライン (Dialog)

- ◆ 352
- ◆ 350 (ダウエント CPI 会員: 4 ユニット以上)
- ◆ 280 (練習用ファイル)



352 ファイルご利用の場合、オンライン会員には最大 50%の割引率が適用されます。  
350 ファイルにアクセス可能な方は 50%割引でご利用頂けます。

### ● 汎用ブラウザ

- ◆ DialogSelect (URL: <http://www.dialogselect.com>)
- ◆ DialogWeb (URL: <http://www.dialogweb.com>)
- ◆ DialogClassic Web  
(URL:<http://www.dialogclassic.com>)



# 出力形式

出力フィールド	出力内容	出力形式													
		2 2 2 (*9)	3	4	5	7	8	9 2 9 (*6)	2 3 (*7)	2 5	2 6 (*8)	2 7	2 8 (*8)	3 4	3 6
同内容でイメージを含む形式		1 2		1 4	1 5	1 7		1 9	1 3						1 6
A Z	DIALOG受け入れ番号														
A A	メインアクション番号														
D X	メイン・関連アクション番号														
A X	メイン・関連・2次アクション番号														
T I	タイトル														
D E	タイトル・ターム														
P A	出願人/出願人コード														
A U (IV)	発明者														
N P	対応特許の数														
N C	特許国の数														
P N	特許番号他(*1)	*9								*11		*11			
A N	出願情報(*2)			*10						*10		*10			
F D	出願の詳細	*9													
P R	優先権情報														
L A	EP/PCT出願言語														
C T	EP/PCT引例(*3)														
D S	EP/PCT指定国														
A B	抄録(BASIC抄録& Equivalent抄録)(*4)														
B A	BASIC抄録のみ														
N V	Novelty抄録(*5)	含		含	含	含		含	含	含		含		含	
T F	Technology Focus抄録(*5)														
X A	Extension抄録(ファイル350のみ)(*5)														
F S	ファイル・セグメント														
D C	ダウエントクラス(分類)														
I C	国際特許分類<IPC>														
M C	マニュアルコード							*12							
K S	ブラスドックコード(KS)														
P F	ブラスドックコード(ハンチコード)														
P S	ポリマーインデクシングコード														
M0~M6	ケミカルコード(BCEセクション)														
K W	キーワードインデクシング														
R R	リングインデックス番号														
D R	ダウエント・レジストリー番号														

- (\*1) 特許番号、特許の種別コード、特許発行日、出願番号、出願の種別、出願日、ダウエント週が出力されます。
- (\*2) 出願情報は収録基準により存在しない場合があります。
- (\*3) EPC/PCT引例は199751週までのレコードに収録されています。
- (\*4) 対応抄録は199751週までのレコードに収録されています。
- (\*5) 199908週以降のレコードに収録されています。
- (\*6) 特許番号と出願番号/優先権番号がダウエント形式です。
- (\*7) Brief形式で、他の形式より出力料金が安い形式です。
- (\*8) Preview形式：ダウエント社会員は無料、一般は有料
- (\*9) Basic形式：Basic特許情報のみの出力です。
- (\*10) 出願番号、特許の種別、出願日のみの出力です。
- (\*11) 特許番号、特許の種別コード、特許発行日、ダウエント週が出力されます。
- (\*12) EPIマニュアルコードのみ出力されます。

## 出力形式の特記事項

A: 出力形式"2","12","22"は Basic 特許情報のみが出力され、Equivalent 特許情報は出力されない Basic 形式です。Equivalent 特許情報が表示される形式より安価な出力形式です。

B: 出力形式"26","28"はタイトルを確認するための Preview 形式です。  
ダウエント社会員は無料、一般は有料です。

C: 出力形式"13"(イメージ付き),"23"(イメージなし) は Patent Family Data (対応特許情報) が出力されない Brief 形式です。Patent Family Data を確認するのではなく、発明の内容を詳細に確認する目的のために有効な形式です。

D: 検索語として使用した語句(特にキーワード)を含む文脈の確認には KWIC (省略形: K) が利用出来ます。オンラインでの出力は無料です。

E: 出力形式"22","29"は、特許番号と出願番号/優先権主張番号がダウエント形式で出力されます。

## キーワードサーチ

- 検索限定辞を付けないで基本索引語(タイトル、Basic 抄録、Equivalent 抄録、Technology Focus 抄録)を単語単位で検索
  - ◆ 352 ファイルでは、Extension 抄録が基本索引語に含まれますが、出力されません。
- 検索対象をダウエントタイトル(TI)にし、大まかに技術内容を限定することが可能
  - ◆ 例) S (biodegradab? and polymer?)/TI
- トランケーション、文字マスク、論理演算子、近接演算子の利用が可能
  - ◆ 例) S PHENYLETHER?
  - ◆ 例) S CAR? ?
  - ◆ 例) S ORGANI?ATION
  - ◆ 例) S CRYSTAL(W)LIQUID(S)DISPLAY?
- ストップワード無し
- 英語、米語の綴りを考慮(1999 年から米語に統一)
  - ◆ 例) S TIRE? or TYRE?

- **単数形、複数形を考慮**

- ◆ トランケーションの利用

- **一般用語の省略形・技術用語の省略形を考慮**

- ◆ 一般用語の省略形 例) LIQUID/LIQ

- ◆ 技術用語の省略形 例) LCD (Liquid Crystal Display), PDA (Personal Digital Assistant)等

- **複合語を考慮**

- ◆ Piezosensor / Piezo(W)Sensor

- **化合物名の検索には、セグメントを利用**

セグメントを利用した化合物検索は 28 頁を参照

## 一般用語の省略形

addn. / addns.	addition(s)	min.	minimum
admin.	administration	mixt. / mixts.	mixture(s)
appts.	apparatus	mol. / mols.	molecule(s)
aq.	aqueous	obtd.	obtained
amt. / amts.	amount(s)	opt.	optionally
atmos.	atmosphere	oxidn.	oxidation
b.pt.	boiling point	partic.	particularly
coefft. / coeffts.	coefficient(s)	pts.wt.	parts by weight
compsn. / compsns.	composition(s)	ppm.	parts per million
cpd. / cpds.	compound(s)	ppte. / pptes.	precipitate(s)
conc.	concentrated	pptd.	precipitated
concn. / concns.	concentration(s)	pptn	precipitation
contg.	containing	pref.	preferably
cont.	continuation	prefd.	preferred
c.i.p.	continuation in part	prepn.	preparation
corresp	corresponding	prepd.	prepared
deg.	degrees	prim.	primary
deriv. / derivs.	derivative(s)	prod. / prods.	product(s)
determn.	determination	prodn.	production
dia.	diameter	purificn.	purification
dil	dilute	quat.	quaternary
distn.	distillation	redn.	reduction
div.ex	divided out of	satd.	saturated
equiv. / equivs.	equivalent(s)	sec.	secondary
esp.	especially	sepd.	separated
evapn.	evaporation	sepg.	separating
extrn.	extraction	sepn.	separation
e.g.	for example	soln. / solns.	solution(s)
mole. / moles.	gram molecule(s)	substit. / substits.	substituent(s)
gp. / gps.	group(s)	substd.	substituted
insol.	insoluble	temp. / temps.	temperature(s)
liq.	liquid	tert.	tertiary
mfr.	manufacture	i.e.	that is
mfd.	manufactured	vol.	volume
mfg.	manufacturing	wt.	weight
max.	maximum	w.r.t.	with respect to
m.pt.	melting point		

1999年からタイトル中には省略形を使用しなくなりました。



## 近接演算子



近接演算子の詳細は 104 ページを参照

- (W) 検索語がその語順で隣り合っている。
- (nW) 検索語間に n 個以内の単語が存在する。
  - ◆ S SHALE(W)OIL
  - ◆ S PLASMA(2W)DISPLAY?
- (N) 検索語が語順に関係なく隣り合っている。
- (nN) 検索語間に n 個以内の単語が存在する。
  - ◆ S SHALE(N)OIL
  - ◆ S PLASMA(2N)DISPLAY?
- (S) 検索語が同一サブフィールド内に存在する。サブフィールドは段落を指す。
  - ◆ S SHALE(S)OIL
- (F) 検索語が同一フィールド内に存在する。同一フィールドとは、タイトル、Basic 抄録、Equivalent 抄録、Technology Focus 抄録、Extension 抄録の各々を指す。
  - ◆ S SHALE(F)OIL

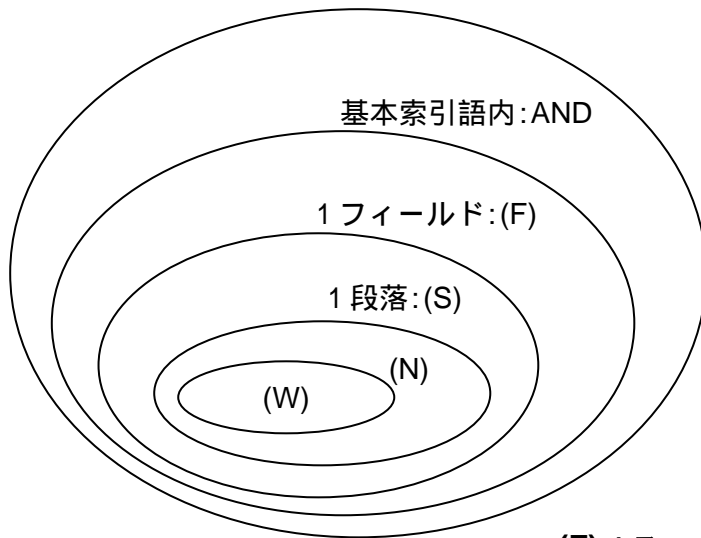

(F):1 フィールド内  
(S):1 段落内

(F):1 フィールド内

WPI Acc No: 2002-601569/200265

Management of multimedia interactions conforming to MPEG- 4 between a command device and the multimedia application allowing more flexible command and interaction between multiple users

Abstract (Basic): FR 2819604 A1

NOVELTY - Method for managing interactions between a command peripheral and a multimedia application conforming to the standard MPEG-4 with the command peripheral delivering signals from one or more users. Accordingly a digital sequence is constructed in the format of a BIFS (binary scene format) node. The node permits destination designation for interaction elements in the scene.

DETAILED DESCRIPTION - An INDEPENDENT CLAIM is made for a computer for execution of a multimedia application conforming to MPEG-4 using a command peripheral such as a mouse, keyboard, voice \*\*\*recognition\*\*\* unit, etc.

USE - Management of multimedia interactions conforming to MPEG-4 between a command device and the multimedia application.

ADVANTAGE - Existing interaction methods can only be used with cursor devices and permit only limited interaction between users. The inventive method and device overcomes these drawbacks.

DESCRIPTION OF DRAWING(S) - (Drawing includes non-English language text). Figure shows a flow diagram for the system decoder model.

pp: 18 DwgNo 1/2

Technology Focus:

TECHNOLOGY FOCUS - INDUSTRIAL STANDARDS - Relates to multimedia files conforming to the Moving Picture Expert Group 4 MPEG-4 standard

(F):1 フィールド内  
(S):1 段落内

AND: ( Basic Index 内 )

# 検索例1:液晶ディスプレイ

キーワード: Liquid Crystal Display, LCD

? B 352

最新のアップデートコード

File 352:Derwent WPI 1963-2003/UD,UM &UP=200318  
(c) 2003 Thomson Derwent

\*File 352: Alerts can now have images sent via all delivery methods.  
See HELP ALERT and HELP PRINT for more info.

? SET HI \*\*\*..... ヒットタームを\*\*\*でハイライト  
HIGHLIGHT set on as '\*\*\*'

? S LIQUID(W)CRYSTAL?(S)DISPLAY?  
608969 LIQUID  
314878 CRYSTAL?  
468902 DISPLAY?  
S1 59667 LIQUID(W)CRYSTAL?(S)DISPLAY?

? S LIQ(W)CRYSTAL?(S)DISPLAY?..... 一般用語の省略形を加味  
284253 LIQ  
314878 CRYSTAL?  
468902 DISPLAY?  
S2 12363 LIQ(W)CRYSTAL?(S)DISPLAY?

? S LCD..... 技術用語の省略形も検索  
S3 47980 LCD

? S S1 OR S2 OR S3..... 省略形を加えたので件数が増加  
59667 S1  
12363 S2  
47980 S3  
S4 99008 S1 OR S2 OR S3

? T S4/34,IM/1

4/34/1

DIALOG(R)File 352:Derwent WPI  
(c) 2003 Thomson Derwent. All rts. reserv.

015124053 \*\*Image available\*\*

WPI Acc No: 2003-184576/200318

\*\*\*Liquid\*\*\* \*\*\*crystal\*\*\* \*\*\*display\*\*\* device for \*\*\*display\*\*\* of  
images, has first substrate with matrix of thin film transistors, organic  
insulating layer including first electrode, second substrate which  
includes color filter

Patent Assignee: SAMSUNG ELECTRONICS CO LTD (SMSU )

Inventor: YANG Y

Number of Countries: 099 Number of Patents: 001

Patent Family:

Patent No	Kind	Date	Applicat No	Kind	Date	Week
WO 200312538	A1	20030213	WO 2002KR1446	A	20020731	200318 B

Priority Applications (No Type Date): KR 200146646 A 20010801

Patent Details:

Patent No Kind Lan Pg Main IPC Filing Notes  
 WO 200312538 A1 E 36 G02F-001/1343

Designated States (National): AE AG AL AM AT AU AZ BA BB BG BR BY BZ CA  
 CH CN CO CR CU CZ DE DK DM DZ EC EE ES FI GB GD GE GH GM HR HU ID IL IN  
 IS JP KE KG KP KZ LC LK LR LS LT LU LV MA MD MG MK MN MW MX MZ NO NZ OM  
 PH PL PT RO RU SD SE SG SI SK SL TJ TM TN TR TT TZ UA UG US UZ VN YU ZA  
 ZM ZW

Designated States (Regional): AT BE BG CH CY CZ DE DK EA EE ES FI FR GB  
 GH GM GR IE IT KE LS LU MC MW MZ NL OA PT SD SE SK SL SZ TR TZ UG ZM ZW

Abstract (Basic): WO 200312538 A1

NOVELTY - The device has a first substrate which includes several thin film transistors (TFT) arranged in a matrix shape. The transistors are insulated from each other by an organic insulating layer, which has a contact hole exposing the output of the transistors. A first electrode, connected to the output, is formed on the layer. The organic insulating layer has a projection, with at least one irregular reflection surface, to selectively control light reflection.

DETAILED DESCRIPTION - The first electrode receives a first electric power. The electrode has a rest portion which covers the projection, such as to have several reflection factors, depending on the observation angle. This is formed in a matrix shape. The second substrate has a color filter located opposite to the first electrode, and a second electrode covering the color filter. An opening is formed at a portion of the first electrode, on the projection, to have various reflection factors depending on the observation angle. There is also a viewing angle varying section, which is located between the two electrodes. INDEPENDENT CLAIMS are included for a method of fabricating an \*\*\*LCD\*\*\*.

USE - For display of images.

ADVANTAGE - Provide a \*\*\*liquid\*\*\* \*\*\*crystal\*\*\* \*\*\*display\*\*\* (\*\*\*LCD\*\*\*) device which can selectively control the light reflection factors in order to \*\*\*display\*\*\* only to predetermined view angles.

DESCRIPTION OF DRAWING(S) - The figure shows a partially sectioned perspective view illustrating a portion of the TFT substrate in a transmissive and reflective type \*\*\*LCD\*\*\*

- Transparent substrate (301)
  - Thin film transistors (302)
  - TFT substrate (310)
  - Thin film transistor (320)
  - Gate electrode (322)
  - Channel layer (324)
  - Source electrode (326)
  - Drain electrode (328)
  - Organic insulation layer (340)
- pp; 36 DwgNo 8/9

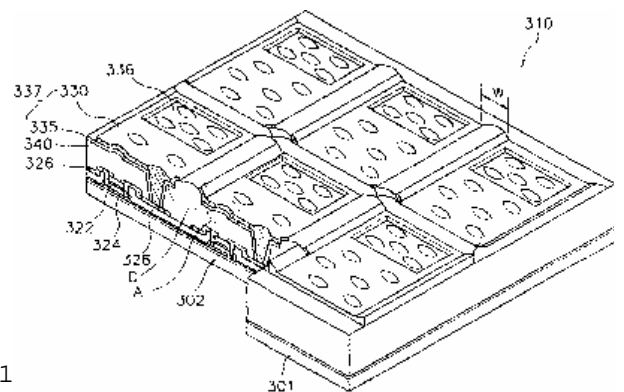

Derwent Class: P81; U14

International Patent Class (Main): G02F-001/1

International Patent Class (Additional): G02F-001/1368

=> DS.....最後に検索履歴を表示

Set	Items	Description
S1	59667	LIQUID(W)CRYSTAL?(S)DISPLAY?
S2	12363	LIQ(W)CRYSTAL?(S)DISPLAY?
S3	47980	LCD
S4	99008	S1 OR S2 OR S3

## 化学物質名の検索

### ● セグメント処理

- ◆ 基本索引中の化学物質名は、部分構造名(セグメント)に分割されて索引される

例) TRICHLOROBENZENE は、

**1) TRI    2) CHLORO    3) BENZENE**

の3つのセグメントに分割されています。

また、以下の5通りの語で索引されます。

**1) TRI  
2) CHLORO  
3) BENZENE  
4) CHLOROBENZENE  
5) TRICHLOROBENZENE**

### ● 接尾辞、近接演算子を利用した組合せ検索

- ◆ /FW···化学物質名がセグメントとしては無く、1ワードとして存在する  
例) S BENZENE/FW··· BENZENE を検索したいが、  
DICHLOROBENZENE を検索したくない場合
- ◆ (W)···化学物質名が入力順で隣り合って存在する。また、1つのワード中にセグメントとして存在しても良い。  
例) CHLORO(W)BENZENE··· DICHLOROBENZENE、  
CHLORONITROBENZENE、  
CHLOROMETHYL-BENZEN 等は検索されるが、

## ETHYLBENZENE-CHLOROHYDRATE は検索されない

- ◆ (N)・・・化学物質名が入力順に関係なく隣り合って存在する。また、1つのワード中にセグメントとして存在しても良い。

例) CHLORO(N)BENZENE・・・(W)で検索される言葉に加えて ETHYLBENZENE-CHLOROHYDRATE も検索される

## 検索例2: CHLOROBENZENEの検索

キーワード: CHLOROBENZENE

? S CHLOROBENZENE/FW..... 1ワードからなるCHLOROBENZENEを検索  
S1 3986 CHLOROBENZENE/FW

? T /KWIC/1..... KWIC形式(オンライン出力無料)で出力

1/KWIC/1

DIALOG(R)File 350:(c) 2003 Thomson Derwent. All rts. reserv.

Extension Abstract:

... A mixture of the catalyst (0.3 g) and abietic acid (0.3 g) in  
\*\*\*chlorobenzene\*\*\* (10 ml) was heated at 120 degreesC for 24 hours  
under introduction of air (45...

? S CHLORO(W)BENZENE..... 入力順で隣接したワード中およびセグメントで存在  
168932 CHLORO  
103533 BENZENE  
S2 9212 CHLORO(W)BENZENE

? S S2 NOT S1..... /FWとの差分

9212 S2

3986 S1

S3 5226 S2 NOT S1

? T /KWIC/1,3

3/KWIC/1

DIALOG(R)File 350:(c) 2003 Thomson Derwent. All rts. reserv.

Extension Abstract:

... stirred suspension of magnesium turnings (1.25 g) in  
diethylether was added bromo-3,4-\*\*\*dichlorobenzene\*\*\* (11.5 g). The

## P30 Derwent World Patents Index on Dialog

mixture was heated at reflux for 30 minutes and cooled to...

3/KWIC/3

DIALOG(R)File 350:(c) 2003 Thomson Derwent. All rts. reserv.

Extension Abstract:

... dried by molecular sieve), hexane (36.5) (dried by molecular sieve), 1,4-bis(alpha-\*\*\*chloroisopropyl\*\*\*) \*\*\*benzene\*\*\* (65.3 g) and dimethylacetamide (49.2 g) were taken in a reaction container. After...

? S CHLORO(N)BENZENE..... 入力順に関係なく隣接したワード中、およびセグメントで存在

168932 CHLORO  
103533 BENZENE  
S4 9710 CHLORO(N)BENZENE

? S S4 NOT S2..... (W)との差分

9710 S4  
9212 S2  
S5 498 S4 NOT S2

? T /KWIC/1,5

5/KWIC/1,5

DIALOG(R)File 350:(c) 2003 Thomson Derwent. All rts. reserv.

Abstract (Basic):

Technology Focus:

... Preferred Component: The target compound is acetone, 2-butanone, isopropyl alcohol, \*\*\*benzene\*\*\*, \*\*\*trichloroethylene\*\*\*, 2-butanol, toluene, butyl acetyl, m,p-xylene, o-xylene, cyclopentanone, and/or propyl glycol...

5/KWIC/5

DIALOG(R)File 350:(c) 2003 Thomson Derwent. All rts. reserv.

Extension Abstract:

... 60 deg. C. The yield was 39.0 g (89%). The product was recrystallized from \*\*\*benzene\*\*\*/\*\*chloroform\*\*\* (m. pt. 149.5-150 deg. C...



KWIC 形式: ヒットタームの前後を表示する形式。オンライン出力は無料。

## ダウエントタイトル

### ● クレームを加味して書き直された拡張タイトル

- ◆ 20～30語で構成
- ◆ 大まかに技術内容を把握する検索キー

### ● 基本索引語の一部

- ◆ 近接演算子、トランケーションの利用可能
- ◆ 略語を考慮(1999年からタイトル中での省略形の使用中止)

## 検索例3:音声認識に関する技術

キーワード: VOICE, RECOGNIZE

```
? S VOICE(3N)RECOGNI?/TI
    24038 VOICE/TI
    34235 RECOGNI?/TI
S4    2024 VOICE(3N)RECOGNI?/TI
```

```
? T S4/3/100
```

```
4/3/100
DIALOG(R)File 351:Derwent WPI
(c) 2003 Thomson Derwent. All rts. reserv.
```

```
014916717    **Image available**
WPI Acc No: 2002-737424/200280
XRPX Acc No: N02-581686
```

```
Control system for controlling medical apparatuses by voice, has CPU
which sends control signal to medical apparatus controller based on
***recognized*** ***voice***
```

```
Patent Assignee: OLYMPUS OPTICAL CO LTD (OLYU )
Number of Countries: 001 Number of Patents: 001
Patent Family:
```

```
Patent No    Kind    Date    Applicat No    Kind    Date    Week
JP 2002311985 A    20021025    JP 2001117259    A    20010416    200280 B
```

```
Priority Applications (No Type Date): JP 2001117259 A 20010416
Patent Details:
```

## P32 *Derwent World Patents Index on Dialog*

Patent No	Kind	Lan	Pg	Main IPC	Filing Notes
JP 2002311985	A		10	G10L-015/00	

## ダウエントクラス

- 検索限定辞 DC=
- ダウエント社が付与する大分類コード

A          セクション  
A 97       クラス

- 素早く大まかに技術分野限定可能
- 統計解析の指標
- ダウエントクラス詳細

<http://thomsonderwent.com/support/codingclass/>(検索データベース)

<http://thomsonderwent.com/support/dwpioref/reftools/classification/>

### 検索フォーマット(トランケーション不要)

- セクション
  - ◆ 例) S DC=A
- クラス
  - ◆ 例) S DC=A97

## ダウエントクラス一覧

化学分野 (CPI)	
A	Polymers and Plastics
B	Pharmaceuticals
C	Agricultural Chemicals
D	Food, Detergents, Water Treatment and Biotechnology
E	General Chemicals
F	Textiles and Paper-Making
G	Printing, Coating, Photographic
H	Petroleum
J	Chemical Engineering
K	Nucleonics, Explosives and Protection
L	Refractories, Ceramics, Cement and Electro(in)organics
M	Metallurgy

機械・一般分野 (EngPI)	
P1	Agriculture, Food, Tobacco
P2	Personel, Domestic
P3	Health, Amusement
P4	Separating, Mixing
P5	Shaping Metal
P6	Shaping Non-Metal
P7	Pressing, Printing
P8	Optics, Photography, General
Q1	Vehicle in General
Q2	Special Vehicles
Q3	Conveying, Packing, Storing
Q4	Buildings, Construction
Q5	Engines, pumps
Q6	Engineering Elements
Q7	Lighting, Heating

電気・電子分野 (EPI)	
S	Instrumentation, Measuring and Testing
T	Computing and Control
U	Semiconductors and Electronic Circuitry
V	Electronic Components
W	Communications
X	Electric Power Engineering



・~1969: A(ポリマー)、B(医薬)、C(農薬)のセクションのみ付与  
 ・1970~: CPI、EPI、EngPIの技術エリアに3桁のフルコード付与

**検索例4 : YAMAHA の半導体・電子回路分野の特許**

? S CO=YAMAHA ? OR CK=NIHG..... 出願人名と出願人コード名で検索

12604 CO=YAMAHA ?

8279 CK=NIHG

S1 14691 CO=YAMAHA ? OR CK=NIHG

? S S1 AND DC=U..... Uセクションの特許に限定

14691 S1

1218389 DC=U (Semiconductors and Electronic Circuitry)

S2 2014 S1 AND DC=U

? T S2/34/2

2/34/2

DIALOG(R)File 352:Derwent WPI

(c) 2003 Thomson Derwent. All rts. reserv.

015105663 \*\*Image available\*\*

WPI Acc No: 2003-166180/200316

Semiconductor package e.g. quad flat package includes square label with corners, which fixed on surface to recognize orientation of package

Patent Assignee: \*\*\*YAMAHA CORP\*\*\* (NIHG ); SHIRASAKA K (SHIR-I

Inventor: SHIRASAKA K

Number of Countries: 003 Number of Patents: 003

Patent Family:

Patent No	Kind	Date	Applicat No	Kind	Date	Week
US 20020167076	A1	20021114	US 2002119315	A	20020410	200316 B
KR 2002079584	A	20021019	KR 200219737	A	20020411	200316
JP 2002374098	A	20021226	JP 200279371	A	20020320	200316

Priority Applications (No Type Date): JP 200279371 A 20020320; JP 2001115380 A 20010413

Patent Details:

Patent No	Kind	Lan Pg	Main IPC	Filing Notes
US 20020167076	A1	19	H01L-023/02	
KR 2002079584	A		H01L-023/12	
JP 2002374098	A	9	H05K-013/04	

Abstract (Basic): US 20020167076 A1

NOVELTY - A square label (4) with different shaped corners (2a,4a), is fixed on the surface of package. The orientation of package during mounting onto substrate, is recognized using the label.

DETAILED DESCRIPTION - An INDEPENDENT CLAIM is included for semiconductor package mounting method.

USE - E.g. quad flat package, quad flat non-leded (QFN) package, chip size package (CSP).

ADVANTAGE - Simplifies verification of package orientation before mounting, thereby work efficiency is improved.

DESCRIPTION OF DRAWING(S) - The figure shows a top view of the semiconductor package.

Label (4)

Corners (2a,4a)

pp; 19 DwgNo 1A/13

Derwent Class: \*\*\*U11\*\*\*

International Patent Class (Main): H01L-023/02; H01L-023/12; H05K-013/04

International Patent Class (Additional): H01L-023/00

## IPC (国際特許分類)

- 検索限定辞 IC=

- ◆ 主分類、副分類、付加情報、インデクシングコードを一括検索

- 世界各国共通の技術分類コード

C	セクション
C07	クラス
C07D	サブクラス
C07D 319	グループ
C07D 319/10	サブグループ

- ◆ A セクション: 生活必需品
- ◆ B セクション: 処理操作; 運搬
- ◆ C セクション: 化学・冶金
- ◆ D セクション: 繊維・紙
- ◆ E セクション: 固定構造物
- ◆ F セクション: 機械工学他
- ◆ G セクション: 物理学
- ◆ H セクション: 電気

- 5年毎に改訂。最新版は第7版(2000~)

- 1970年発行のBasic特許、1974年発行のEquivalent特許から検索可能

- 特許発行機関により運用にバラツキあり

## 検索フォーマット

- サブクラスレベルでの検索：  
ANNA (トランケーション不要)
  - ◆ 例) S IC=A21C
  
- メイングループレベルでの検索：  
ANNA-NNN (トランケーション不要)
  - ◆ 例) S IC=A21C-001
  
- サブグループ 2 桁までの分類の検索：  
ANNA-NNN/NN
  - ◆ 例) S IC=A21C-001/14
  
- サブグループが 3 桁以上の分類の検索：  
ANNA-NNN/NN?
  - ◆ 例) S IC=A21C-001/14?
  
- インデキシングコードを含む検索：  
2 桁: ANNA-NNN?NN      3 桁: ANNA-NNN?NN?
  - ◆ 例) S IC=A21C-001?14?
  
- IPC の種類による限定辞
  - ◆ 主分類) IC= /MA (199216 週以降限定可能)

## 注意事項

### ● 年代により収録制限あり

197001 週 ~ 197403 週	197404 週 ~ 198048 週	198049 週 ~ 199215 週	199216 週 ~ 現在
メイングループが同じ IPC は、最初の 1 分類のみ収録			
	Equivalent 特許からも新しい IPC を収録		
1 件の特許から最大 6 個		1 件の特許から最大 12 個	全 IPC 収録

### ● ドットの階層は自動検索されない

**検索例5 : IPC B32B 1 ~ B32B 3までの範囲検索**

? S IC=B32B-001:B32B-003

S1 29586 IC=B32B-001:B32B-003

? T /3,IC/1

1/3,IC/1

DIALOG(R)File 352:Derwent WPI

(c) 2003 Thomson Derwent. All rts. reserv.

015123748

WPI Acc No: 2003-184271/200318

XRAM Acc No: C03-048625

XRPX Acc No: N03-145095

Stitch-bonded fabric for shoes, handbags, has pattern of stitches formed by multi-needle stitch set stitching threads in material comprising non-fibrous layer of polymer or metal

Patent Assignee: XYMID LLC (XYMI-N)

Inventor: BROWNLESS N J; TSIARKEZOS S H

Number of Countries: 025 Number of Patents: 001

Patent Family:

Patent No	Kind	Date	Applicat No	Kind	Date	Week
WO 200306233	A1	20030123	WO 2002US21017	A	20020703	200318 B

Priority Applications (No Type Date): US 2001903805 A 20010712

Patent Details:

Patent No	Kind	Lan	Pg	Main IPC	Filing Notes
WO 200306233	A1	E	12	B32B-003/06	

Designated States (National): CA JP

Designated States (Regional): AT BE BG CH CY CZ DE DK EE ES FI FR GB GR

IE IT LU MC NL PT SE SK TR

International Patent Class (Main): \*\*\*B32B-003/06\*\*\*

International Patent Class (Additional): B32B-009/00

## **検索例6 : IPC C08C 1/00 ~ C08C 3/02の範囲検索**

```
? S IC=(C08C-001:C08C-002 OR C08C-003/00:C08C-003/02)
      967 IC=C08C-001 : IC=C08C-002
      86 IC=C08C-003/00 : IC=C08C-003/02
S1 1026 IC=(C08C-001:C08C-002 OR C08C-003/00:C08C-003/02)
```

? T /5/1

1/5/1

DIALOG(R)File 352:Derwent WPI  
(c) 2003 Thomson Derwent. All rts. reserv.

015113051

WPI Acc No: 2003-173571/200317

XRAM Acc No: C03-045191

Method of preparing anti-agglomerator

Patent Assignee: NIZHNEKAMSKNEFTEKHIM STOCK CO (NIZH-R)

Inventor: GAVRIKOV V N; KHABIBULLIN R KH; KHAKIMOV R G; MOROZOVA G V;

MUKHAMETZYZANOV I V; SOFRONOVA O V; YAKUSHEV YU N

Number of Countries: 001 Number of Patents: 001

Patent Family:

Patent No	Kind	Date	Applicat No	Kind	Date	Week
RU 2190592	C1	20021010	RU 2001119766	A	20010716	200317 B

Priority Applications (No Type Date): RU 2001119766 A 20010716

Patent Details:

Patent No	Kind	Lan Pg	Main IPC	Filing Notes
RU 2190592	C1		C07C-051/41	

RU 2190592 C1

Abstract (Basic): RU 2190592 C1

NOVELTY - Invention relates to preparation of calcium stearate-based anti-agglomerator that can be utilized in production of synthetic rubbers. Preparation involves consecutive interaction of stearic acid with alkali and calcium chloride solutions leading to isolation of calcium stearate suspension, the stearic acid being preliminarily fed into an aqueous medium at temperature 55-65 degreesC and stearic acid-alkali reaction product being heated to 75-85 degreesC and diluted by 1.4-2.5 times. Resulting suspension has particle size 100-500 mcm and allows preparation of stable synthetic rubber pulp with homogeneously distributed anti-agglomerator.

USE - Rubber industry.

ADVANTAGE - Reduced consumption of anti-agglomerator and reduced Mooney viscosity factor drop on drying machines.

pp; 0 DwgNo 0/0

Title Terms: METHOD; PREPARATION; ANTI; AGGLOMERATE

Derwent Class: A60; E12

International Patent Class (Main): C07C-051/41

International Patent Class (Additional): \*\*\*C08C-002/06\*\*\*; C08K-005/095

File Segment: CPI

## ダウエントマニュアルコード

- 検索限定辞 MC=
- ダウエントクラスより詳細な技術分類

B	セクション
B14	サブセクション
B14-A	グループ
B14-A02	サブグループ
B14-A02A	ディビジョン
B14-A02A1	サブディビジョン

### 特徴・メリット

- ダウエント社の統一基準に基づき付与
  - ◆ IPC は発行機関により付与にバラツキ
- Basic 特許に対して付与
- ロジカルな階層構造
- IPC には無い分類も設定
- 簡単に対応分類の確認可能
  - ◆ マニュアルコードの検索サイト
  - ◆ PDF フォーマットの日本語分類表  
<http://www.derwent.co.jp/support/mc/index.html>

- キーワードとの組み合わせで精度・再現率をアップ
- 約 5 年毎に見直し改訂(2002 年改訂)
- 統計解析の指標
  - ◆ オンラインの統計解析コマンドの利用

## マニュアルコードの概要・付与基準

	対象セクション/ 収録開始年	付与基準	備考
CPI (約 9,000 分類)	A/1965 年 B/1963 年 C/1965 年 D-M/1970 年 N/1977 年	ダウエント社が作成した抄録をもとに付与。新規なあるいは重要な側面に対して付与。	CPI 購読者はご利用いただけます
EPI (約 9,500 分類)	S-X1980 年	明細書のクレームされた新規性。電気的な内容、用途にも付与。	どなたでもご利用いただけます

### 注意事項

- コードのサブセクションまでとダウエントクラスは合致しない
- 下位概念を含める場合は、トランケーションが必要

## 検索フォーマット

- サブセクション: ANN

- ◆ 例) S MC=B14

- メイングループ: ANN-A

- ◆ 例) S MC=B14-A

- サブグループ: ANN-ANN

- ◆ 例) S MC=B14-A02

- デイビジョン: ANN-ANNA

- ◆ 例) S MC=B14-A02A

- サブデイビジョン: ANN-ANNAN

- ◆ 例) S MC=B14-A02A1

- 下位概念を含める場合(必ずトランケーション)

- ◆ 例) S MC=B14-A?

## 検索例7:生分解性ポリマーの検索

28	A: PLASDOC																																																									
<b>A09 PROPERTIES, ANALYSIS, TESTING, CONTROL</b>																																																										
A09-A PROPERTIES																																																										
Coded only where the particular property is of exceptional importance. Properties																																																										
<table border="1" style="width: 100%; border-collapse: collapse;"> <tr> <td style="width: 15%;">A09-A04</td> <td style="width: 70%;">Magnetic properties</td> <td style="width: 15%;"></td> </tr> <tr> <td>A09-A05</td> <td>Mechanical</td> <td></td> </tr> <tr> <td>A09-A05A</td> <td>Impact strength, toughness</td> <td></td> </tr> <tr> <td></td> <td style="font-size: x-small;">Prior to 1986 see A09-A05.</td> <td style="text-align: right; vertical-align: bottom;">1986</td> </tr> <tr> <td>A09-A06</td> <td>Dyeability, printability</td> <td></td> </tr> <tr> <td></td> <td style="font-size: x-small;">Prior to 1977 see A09-A.</td> <td style="text-align: right; vertical-align: bottom;">1977</td> </tr> <tr> <td>A09-A07</td> <td>Biodegradability</td> <td style="text-align: right; vertical-align: bottom;">1994</td> </tr> <tr> <td></td> <td style="font-size: x-small;">Previous code(s): A09-A</td> <td></td> </tr> <tr> <td>A09-A08</td> <td>Absorption/adsorption properties</td> <td style="text-align: right; vertical-align: bottom;">1994</td> </tr> <tr> <td></td> <td style="font-size: x-small;">Previous code(s): A09-A</td> <td></td> </tr> <tr> <td>A09-A09</td> <td>Permeability properties</td> <td></td> </tr> <tr> <td></td> <td style="font-size: x-small;">Includes semi permeability and gas barrier properties.</td> <td></td> </tr> <tr> <td></td> <td style="font-size: x-small;">Previous code(s): A09-A</td> <td style="text-align: right; vertical-align: bottom;">1994</td> </tr> </table>	A09-A04	Magnetic properties		A09-A05	Mechanical		A09-A05A	Impact strength, toughness			Prior to 1986 see A09-A05.	1986	A09-A06	Dyeability, printability			Prior to 1977 see A09-A.	1977	A09-A07	Biodegradability	1994		Previous code(s): A09-A		A09-A08	Absorption/adsorption properties	1994		Previous code(s): A09-A		A09-A09	Permeability properties			Includes semi permeability and gas barrier properties.			Previous code(s): A09-A	1994	<table border="1" style="width: 100%; border-collapse: collapse;"> <tr> <td style="width: 70%;">Binding enzymes to carriers to polymeric carriers</td> <td style="width: 30%;">D05-A01C2 A12-W11L</td> </tr> <tr> <td>Biochip</td> <td>B11-C08E6 C11-C08E6</td> </tr> <tr> <td>Biocides</td> <td>B12-A01 B14-A01 C12-A01 C14-A01 D09-A01 A08-M02</td> </tr> <tr> <td style="font-size: x-small;">for polymer</td> <td></td> </tr> <tr> <td>Biodegradability of polymers</td> <td style="text-align: center;">A09-A07</td> </tr> <tr> <td>Biodegradable detergents (or additive)</td> <td>D11-D06</td> </tr> <tr> <td>Bioflavonoids</td> <td>B03-K C03-K</td> </tr> <tr> <td>Bioinformatics</td> <td>B11-C08F+ C11-C08F+</td> </tr> <tr> <td>Biological procedures in tests</td> <td>B11-C08E C11-C08E</td> </tr> </table>	Binding enzymes to carriers to polymeric carriers	D05-A01C2 A12-W11L	Biochip	B11-C08E6 C11-C08E6	Biocides	B12-A01 B14-A01 C12-A01 C14-A01 D09-A01 A08-M02	for polymer		Biodegradability of polymers	A09-A07	Biodegradable detergents (or additive)	D11-D06	Bioflavonoids	B03-K C03-K	Bioinformatics	B11-C08F+ C11-C08F+	Biological procedures in tests	B11-C08E C11-C08E
A09-A04	Magnetic properties																																																									
A09-A05	Mechanical																																																									
A09-A05A	Impact strength, toughness																																																									
	Prior to 1986 see A09-A05.	1986																																																								
A09-A06	Dyeability, printability																																																									
	Prior to 1977 see A09-A.	1977																																																								
A09-A07	Biodegradability	1994																																																								
	Previous code(s): A09-A																																																									
A09-A08	Absorption/adsorption properties	1994																																																								
	Previous code(s): A09-A																																																									
A09-A09	Permeability properties																																																									
	Includes semi permeability and gas barrier properties.																																																									
	Previous code(s): A09-A	1994																																																								
Binding enzymes to carriers to polymeric carriers	D05-A01C2 A12-W11L																																																									
Biochip	B11-C08E6 C11-C08E6																																																									
Biocides	B12-A01 B14-A01 C12-A01 C14-A01 D09-A01 A08-M02																																																									
for polymer																																																										
Biodegradability of polymers	A09-A07																																																									
Biodegradable detergents (or additive)	D11-D06																																																									
Bioflavonoids	B03-K C03-K																																																									
Bioinformatics	B11-C08F+ C11-C08F+																																																									
Biological procedures in tests	B11-C08E C11-C08E																																																									

```
? S BIODEGRADAB? AND POLYMER?
    14189 BIODEGRADAB?
    705294 POLYMER?
S1    5791 BIODEGRADAB? AND POLYMER?
```

```
? S MC=A09-A07
S2    3770 MC=A09-A07
```

```
? S S1 OR S2
    5791 S1
    3770 S2
S3    7704 S1 OR S2
```

```
? S S2 NOT S1..... マニュアルコードのみのヒット件数
    3770 S2
    5791 S1
S4    1913 S2 NOT S1
```

```
? T S4/34,MC/
```

4/34,MC/1

DIALOG(R)File 352:Derwent WPI

(c) 2003 Thomson Derwent. All rts. reserv.

015123363

WPI Acc No: 2003-183886/200318

Coated granular material obtained by reaction of acid modified fatty acid with epoxide can be obtained without addition of solvents or water

Patent Assignee: ASHLAND-SUEDCHEMIE-KERNFEST GMBH (ASHL-N)

Inventor: KUHLMANN P; PRIEBE C; WINTER R

Number of Countries: 100 Number of Patents: 001

Patent Family:

Patent No	Kind	Date	Applicat No	Kind	Date	Week
WO 200296548	A1	20021205	WO 2002EP5813	A	20020527	200318 B

Priority Applications (No Type Date): DE 1026360 A 20010530

Patent Details:

Patent No Kind Lan Pg Main IPC Filing Notes

WO 200296548 A1 G 21 B01J-002/00

Designated States (National): AE AG AL AM AT AU AZ BA BB BG BR BY BZ CA CH CN CO CR CU CZ DE DK DM DZ EC EE ES FI GB GD GE GH GM HR HU ID IL IN IS JP KE KG KP KR KZ LC LK LR LS LT LU LV MA MD MG MK MN MW MX MZ NO NZ OM PH PL PT RO RU SD SE SG SI SK SL TJ TM TN TR TT TZ UA UG US UZ VN YU ZA ZM ZW

Designated States (Regional): AT BE CH CY DE DK EA ES FI FR GB GH GM GR IE IT KE LS LU MC MW MZ NL OA PT SD SE SL SZ TR TZ UG ZM ZW

Abstract (Basic): WO 200296548 A1

Abstract (Basic):

NOVELTY - A new coated granular material comprising the reaction product from reaction of an acid modified fatty acid component (A) and an epoxide (B), can be obtained without addition of solvents or water.

DETAILED DESCRIPTION - An INDEPENDENT CLAIM is also included for production of the coated granular material (GM) by:

- (1) preparation of the granular material;
- (2) preparation of a coating material including (A) and (B);
- (3) addition of the coating material to the prepared granular material;
- (4) deposition of the coating onto the granular material; and
- (5) repetition of steps (3) and (4) if required.

USE - The process can be applied to almost all types of granular materials.

ADVANTAGE - The coated GM can be obtained without addition of solvents or water, be easily degraded biologically, and the coating process is quick and produces no side products.

pp; 21 DwgNo 0/0

Technology Focus:

TECHNOLOGY FOCUS - POLYMERS - Preferred Components: The GM is at least partially water soluble. The GM is water or water vapor permeable, but water insoluble. The coating is combined with more than one layer of reaction product, having the same or different thicknesses, which can be partially or completely enveloped. The GM can be manure, plant protective agents, insecticides, pesticides, fungicides, drying agents, and mixtures of these, and has a mean grain size of 0.5-10 mm. The epoxide component B has an epoxide acid content of 1-20 wt.%.

Preferred Process: The acid modified fatty acid component is

obtained by reaction of (A-i) a fatty acid component with at least one unsaturated fatty acid component in the fatty acid residue with (A-ii) at least one unsaturated carboxylic acid component or carboxylic acid anhydride component. In step (a) above the GM is prepared in a form following preheating at 50-250 degrees C. The deposition of coating occurs at 50-250 degrees C. The fatty acid modified component is obtained by reaction of (A-i) and (A-ii) as above. The fatty acid component (a-1) is prepared in the form of natural fatty acid and/or oils, or in the form of unsaturated fatty acids or their derivatives. Component (A-ii) is selected from carboxylic acid anhydrides selected from maleic acid, itaconic acid, phthalic acid, naphthalene-1,8-dicarboxylic acid, or Na dicarboxylic acid anhydrides, or from the carboxylic acids maleic, acrylic, methacrylic, phthalic, or fumaric acids or their mixtures.

Derwent Class: A97; C04; C07

International Patent Class (Main): B01J-002/00

Manual Codes (CPI/A-N): \*\*\*A09-A07\*\*\*; A12-W04; C04-B01B; C07-A03; C11-C09; C14-T

**検索例8:有機ELディスプレイの検索**

? S ORGANIC(W)ELECTROLUMINESCEN?(S)DISPLAY?  
 430155 ORGANIC  
 15133 ELECTROLUMINESCEN?  
 468902 DISPLAY?  
 S1 1672 ORGANIC(W)ELECTROLUMINESCEN?(S)DISPLAY?

? S MC=U14-J02D2  
 S2 1021 MC=U14-J02D2

U14-J02D2 :  
 Organic or Polymeric Electroluminescent  
 Displays

? S S1 OR S2  
 1672 S1  
 1021 S2  
 S3 2352 S1 OR S2

? T /34,MC/4

3/34,MC/4

DIALOG(R)File 352:Derwent WPI  
 (c) 2003 Thomson Derwent. All rts. reserv.

015122301

WPI Acc No: 2003-182824/200318

Active matrix \*\*\*display\*\*\* device e.g. \*\*\*organic\*\*\*

\*\*\*electroluminescence\*\*\* \*\*\*display\*\*\* device, has additional capacitor  
 for storing charge in accordance with power supplied to OEL element

Patent Assignee: SANYO ELECTRIC CO LTD (SAOL ); JINNO Y (JINN-I)

Inventor: JINNO Y

Number of Countries: 003 Number of Patents: 003

Patent Family:

Patent No	Kind	Date	Applicat No	Kind	Date	Week
US 20020167472	A1	20021114	US 2002109146	A	20020327	200318 B
KR 2002077070	A	20021011	KR 200215243	A	20020321	200318
JP 2002297053	A	20021009	JP 2001102303	A	20010330	200318

Priority Applications (No Type Date): JP 2001102303 A 20010330

Patent Details:

Patent No	Kind	Lan	Pg	Main IPC	Filing Notes
US 20020167472	A1		11	G09G-003/30	
KR 2002077070	A			G02F-001/136	
JP 2002297053	A		6	G09F-009/00	

Abstract (Basic): US 20020167472 A1

Abstract (Basic):

NOVELTY - A capacitor (C1) stores charge in accordance with the voltage value of the data voltage signal supplied to a transistor (Tr1). The transistor (Tr2) supplies power from a power source line, to an organic electroluminescence element, in accordance with the stored charge. An additional capacitor (C2) accumulates a charge in accordance with the supplied power.

DETAILED DESCRIPTION - An INDEPENDENT CLAIM is included for display device inspection method.

USE - Active matrix display devices such as organic and inorganic electroluminescence (EL) display devices, vacuum fluorescent display

(VFD) device and LED. Also, applicable to semiconductor device such as light source and various sensors.

ADVANTAGE - The additional capacitor controls the amount of power supplied to a display element within a unit time period thereby controlling emission brightness of the display element. The abnormality of current flowing to each emissive element is detected directly, using the charge accumulated in the additional capacitor. The capacitance of the additional capacitor is set such that the high frequency noise and flicker generation are eliminated.

DESCRIPTION OF DRAWING(S) - The figure shows an equivalent circuit diagram for one pixel of the active matrix display device.

Capacitors (C1,C2)

Transistors (Tr1,Tr2)

pp; 11 DwgNo 2/6

Derwent Class: P81; P85; T04; U14

International Patent Class (Main): G02F-001/136; G09F-009/00; G09G-003/30

International Patent Class (Additional): G09F-009/30; H01L-029/786

Manual Codes (EPI/S-X): T04-H03B; T04-H03C3; \*\*\*U14-J02D2\*\*\*

## 番号検索

### 特許番号

- 検索限定辞 PN=

### 注意事項

- 実用新案はドイツのみパテントファミリーに収録

◆ 1996.5.23 発行分以降(詳細は 86 ページ参照)

### 特許番号の検索フォーマット



収録されている特許の種類と出力フォーマットは 98 ページを参照

- 年度に関する数字を含まない国
  - ◆ S PN=CC nnnnnnn (桁合わせ不要)
- 年度に関する数字を含む国(1999 年以前発行)
  - ◆ S PN=CC YYNNNNN (シリアル番号 5 桁固定)
- 年度に関する数字を含む国(2000 年以降発行)
  - ◆ S PN=CC YYYYNNNNN (シリアル番号 5 桁固定)

CC:WIPO 国コード    YYYY:西暦 4 桁    YY:西暦下 2 桁    N:シリアル番号  
n:任意の桁の数字

## 日本の特許番号検索フォーマット

- 日本公開特許(1999 年以前発行)
  - ◆ S PN=JP eeNNNNNN (シリアル番号 6 桁固定)
- 日本公開特許(2000 年以降発行)
  - ◆ S PN=JP YYYYNNNNNN (シリアル番号 6 桁固定)
- 公告特許
  - ◆ S PN=JP YNNNNNN (シリアル番号 6 桁固定)
- 登録特許
  - ◆ S PN=JP NNNNNNNB (シリアル番号 7 桁 + B)

JP:日本の国コード ee:和暦年(桁合せ不要) YY:西暦下 2 桁 YYYY:西暦 4 桁

## 米国公開特許の検索フォーマット

- 2001.3.15 以降発行
  - ◆ S PN=US YYYYNNNNNN (シリアル番号 7 桁)

## PCT 公開特許番号 100000 番以降の検索フォーマット

- ◆ S PN=WO YYYYNNNNNN (シリアル番号 6 桁)

US:米国の国コード WO:PCT 出願の国コード YYYY:西暦 4 桁 N:シリアル番号

**検索例9 : US5876978のファミリー検索**

? B 352

? S PN=US 5876978

S1 1 PN=US 5876978

? T /3,IC

1/3,IC/1

DIALOG(R)File 352:Derwent WPI

(c) 2003 Thomson Derwent. All rts. reserv.

012274853

WPI Acc No: 1999-080959/199907

Related WPI Acc No: 1994-333185

XRAM Acc No: C99-024329

Quantifying gene expression by multiplex competitive reverse transcriptase PCR - and apparatus for performing method, useful to reproducibly measure expression of genes e.g. in biopsy tissues or introduced by gene therapy

Patent Assignee: MEDICAL COLLEGE OHIO (MEDI-N)

Inventor: CRAWFORD E L; DEMUTH J P; JACKSON C M; WEAVER D A; WILLEY J C

Number of Countries: 083 Number of Patents: 007

Patent Family:

Patent No	Kind	Date	Applicat No	Kind	Date	Week
WO 9858083	A2	19981223	WO 98US12420	A	19980615	199907 B
US 5876978	A	19990302	US 9343390	A	19930406	199916
			US 94188434	A	19940128	
			US 97876766	A	19970616	
AU 9880728	A	19990104	AU 9880728	A	19980615	199921
EP 998581	A2	20000510	EP 98929076	A	19980615	200027
			WO 98US12420	A	19980615	
CN 1265155	A	20000830	CN 98807440	A	19980615	200059
JP 2001519672	W	20011023	WO 98US12420	A	19980615	200202
			JP 99504643	A	19980615	
RU 2190019	C2	20020927	WO 98US12420	A	19980615	200278
			RU 2000101306	A	19980615	

Priority Applications (No Type Date): US 97876766 A 19970616; US 9343390 A 19930406; US 94188434 A 19940128

Patent Details:

Patent No Kind Lan Pg Main IPC Filing Notes

WO 9858083 A2 E 68 C12Q-001/68

Designated States (National): AL AM AT AU AZ BA BB BG BR BY CA CH CN CU CZ DE DK EE ES FI GB GE GH GM GW HU ID IL IS JP KE KG KP KR KZ LC LK LR LS LT LU LV MD MG MK MN MW MX NO NZ PL PT RO RU SD SE SG SI SK SL TJ TM TR TT UA UG US UZ VN YU ZW

Designated States (Regional): AT BE CH CY DE DK EA ES FI FR GB GH GM GR IE IT KE LS LU MC MW NL OA PT SD SE SZ UG ZW

US 5876978 A C12P-019/34 CIP of application US 9343390

CIP of application US 94188434

CIP of patent US 5639606

CIP of patent US 5643765

AU 9880728 A C12Q-001/68 Based on patent WO 9858083

**P52** *Derwent World Patents Index on Dialog*

EP 998581      A2 E      C12Q-001/68    Based on patent WO 9858083  
    Designated States (Regional): AT CH DE FR GB LI NL SE  
CN 1265155      A            C12Q-001/68  
JP 2001519672 W      84 C12N-015/09    Based on patent WO 9858083  
RU 2190019      C2            C12Q-001/68    Based on patent WO 9858083  
International Patent Class (Main): C12N-015/09; C12P-019/34; C12Q-001/68  
International Patent Class (Additional): B01L-003/00; B01L-007/00;  
    C12M-001/00; G01N-033/50

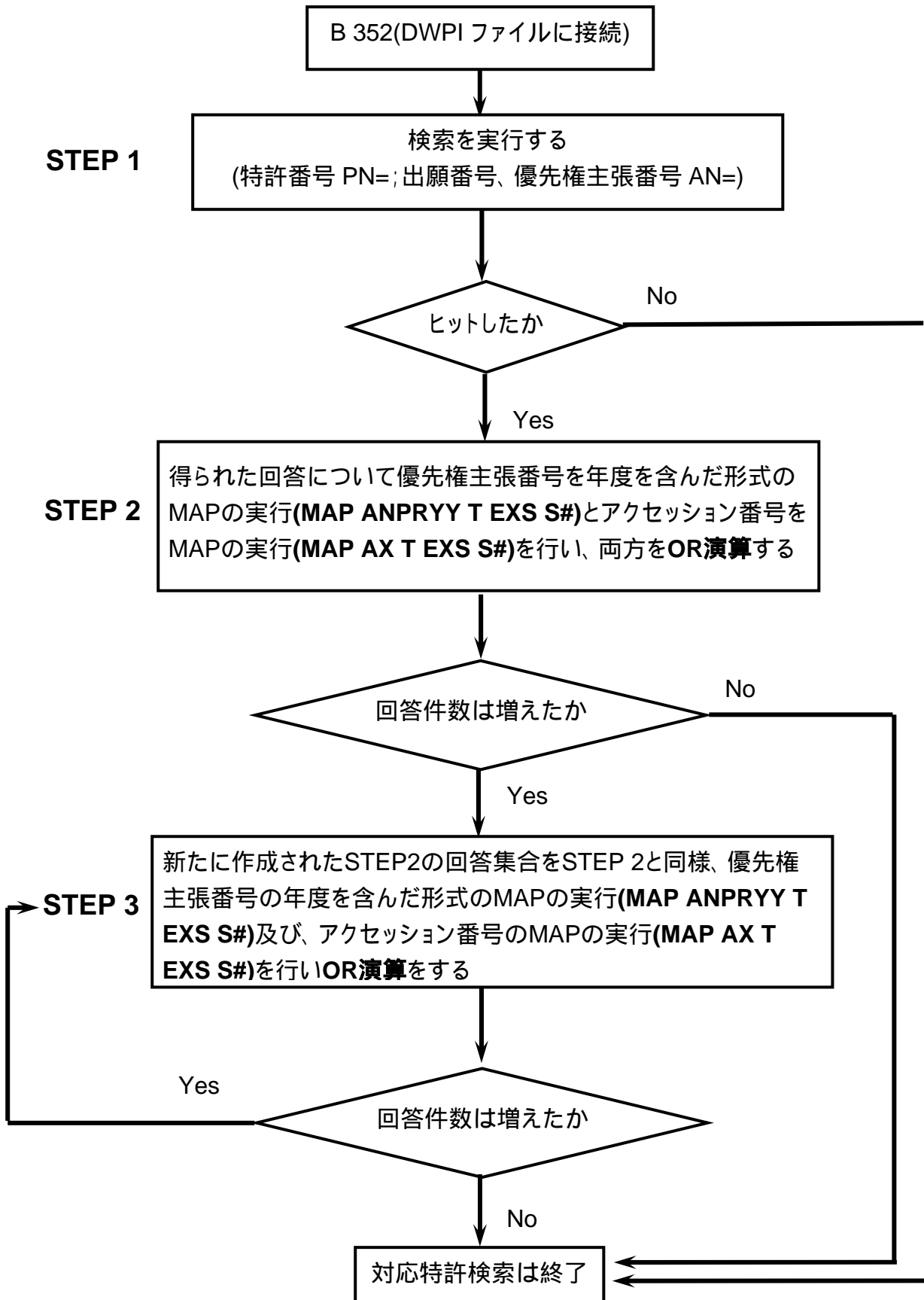

## 検索例 10 : US5876978 の拡張パテントファミリー 検索 (MAP コマンドの利用)

? S PN=US 5876978

S1 1 PN=US 5876978

? MAP ANPRYY T EXS S1..... 優先権主張番号をMAP

1 Select Statement(s), 3 Search Term(s)  
Serial#TD097

Executing TD097

2 AN=US 188434-1994

2 AN=US 43390-1993

1 AN=US 876766-1997

S2 2 AN=US 188434-1994 + AN=US 43390-1993 + AN=US 876766-1997

1 SearchSaves, 3 Search Term(s)

? MAP AX T EXS S1..... アクセション番号をMAP

1 Select Statement(s), 4 Search Term(s)  
Serial#TD098

Executing TD098

2 AX=1994-333185

2 AX=1999-080959

2 DX=1994-333185

2 DX=1999-080959

S3 2 AX=1994-333185 + AX=1999-080959 + DX=1994-333185 +  
DX=1999-080959

1 SearchSaves, 4 Search Term(s)

? S S2 OR S3..... S1の回答件数と比較

2 S2

2 S3

S4 2 S2 OR S3



回答件数が増加しなくなるまで MAP を繰り返す

? MAP ANPRYY T EXS S4..... 優先権主張番号を再度MAP

1 Select Statement(s), 3 Search Term(s)  
Serial#TD099

Executing TD099

2 AN=US 188434-1994

2 AN=US 43390-1993

1 AN=US 876766-1997

S5 2 AN=US 188434-1994 + AN=US 43390-1993 + AN=US 876766-1997

1 SearchSaves, 3 Search Term(s)

? MAP AX T EXS S4..... アクセション番号を再度MAP

1 Select Statement(s), 4 Search Term(s)

Serial#TD100

Executing TD100

2 AX=1994-333185  
2 AX=1999-080959  
2 DX=1994-333185  
2 DX=1999-080959

S6 2 AX=1994-333185 + AX=1999-080959 + DX=1994-333185 +  
DX=1999-080959

1 SearchSaves, 4 Search Term(s)

? S S5 OR S6 ..... S4の回答件数と比較

2 S5

2 S6

S7 2 S5 OR S6



回答件数が増加しなくなったので MAP の終了

? T /3,IC/ALL

7/3,IC/1

DIALOG(R)File 352:Derwent WPI

(c) 2003 Thomson Derwent. All rts. reserv.

012274853

WPI Acc No: 1999-080959/199907

Related WPI Acc No: 1994-333185..... 2件目のレコードのアクセッション番号を参照

XRAM Acc No: C99-024329

Quantifying gene expression by multiplex competitive reverse transcriptase PCR - and apparatus for performing method, useful to reproducibly measure expression of genes e.g. in biopsy tissues or introduced by gene therapy

Patent Assignee: MEDICAL COLLEGE OHIO (MEDI-N)

Inventor: CRAWFORD E L; DEMUTH J P; JACKSON C M; WEAVER D A; WILLEY J C

Number of Countries: 083 Number of Patents: 007

Patent Family:

Patent No	Kind	Date	Applicat No	Kind	Date	Week
WO 9858083	A2	19981223	WO 98US12420	A	19980615	199907 B
US 5876978	A	19990302	US 9343390	A	19930406	199916
			US 94188434	A	19940128	
			US 97876766	A	19970616	
AU 9880728	A	19990104	AU 9880728	A	19980615	199921
EP 998581	A2	20000510	EP 98929076	A	19980615	200027
			WO 98US12420	A	19980615	
CN 1265155	A	20000830	CN 98807440	A	19980615	200059
JP 2001519672	W	20011023	WO 98US12420	A	19980615	200202
			JP 99504643	A	19980615	
RU 2190019	C2	20020927	WO 98US12420	A	19980615	200278
			RU 2000101306	A	19980615	

Priority Applications (No Type Date): US 97876766 A 19970616; US 9343390 A 19930406; US 94188434 A 19940128

Patent Details:

Patent No Kind Lan Pg Main IPC Filing Notes

WO 9858083 A2 E 68 C12Q-001/68

Designated States (National): AL AM AT AU AZ BA BB BG BR BY CA CH CN CU CZ DE DK EE ES FI GB GE GH GM GW HU ID IL IS JP KE KG KP KR KZ LC LK LR LS LT LU LV MD MG MK MN MW MX NO NZ PL PT RO RU SD SE SG SI SK SL TJ TM TR TT UA UG US UZ VN YU ZW

Designated States (Regional): AT BE CH CY DE DK EA ES FI FR GB GH GM GR IE IT KE LS LU MC MW NL OA PT SD SE SZ UG ZW

US 5876978 A C12P-019/34 CIP of application US 9343390

CIP of application US 94188434

CIP of patent US 5639606

CIP of patent US 5643765

AU 9880728 A C12Q-001/68 Based on patent WO 9858083

EP 998581 A2 E C12Q-001/68 Based on patent WO 9858083

Designated States (Regional): AT CH DE FR GB LI NL SE

CN 1265155 A C12Q-001/68

JP 2001519672 W 84 C12N-015/09 Based on patent WO 9858083

RU 2190019 C2 C12Q-001/68 Based on patent WO 9858083

International Patent Class (Main): C12N-015/09; C12P-019/34; C12Q-001/68

International Patent Class (Additional): B01L-003/00; B01L-007/00;

C12M-001/00; G01N-033/50

```

7/3,IC/2
DIALOG(R)File 352:Derwent WPI
(c) 2003 Thomson Derwent. All rts. reserv.

010065473
WPI Acc No: 1994-333185/199441
Related WPI Acc No: 1999-080959.....1件目のレコードのアクセッション番号を参照
XRAM Acc No: C94-151618
  Quantifying gene expression by PCR amplification - of both target and
  housekeeping genes in presence of mutated competitive templates, then
  comparing ratios of amplification products
Patent Assignee: UNIV ROCHESTER (UYRP )
Inventor: WILLEY J C
Number of Countries: 041 Number of Patents: 005
Patent Family:
Patent No      Kind  Date      Applicat No      Kind  Date      Week
WO 9423023     A1  19941013  WO 94US3315     A    19940325  199441  B
AU 9464931     A   19941024  AU 9464931     A    19940325  199505
JP 7132100     A   19950523  JP 9490707     A    19940406  199529
US 5639606     A   19970617  US 9343390     A    19930406  199730
                US 94188434     A    19940128
US 5643765     A   19970701  US 9343390     A    19930406  199732

Priority Applications (No Type Date): US 94188434 A 19940128; US 9343390 A
19930406
Patent Details:
Patent No Kind Lan Pg  Main IPC  Filing Notes
WO 9423023  A1 E 58 C12N-015/00
  Designated States (National): AU BG BR CA CN CZ FI HU KP KR KZ LK LV MN
  NO NZ PL RO RU SK UA UZ VN
  Designated States (Regional): AT BE CH DE DK ES FR GB GR IE IT LU MC NL
  PT SE
AU 9464931  A      C12N-015/00  Based on patent WO 9423023
JP 7132100  A      23 C12Q-001/68
US 5639606  A      24 C12Q-001/68  CIP of application US 9343390
US 5643765  A      17 C12P-019/34
International Patent Class (Main): C12N-015/00; C12P-019/34; C12Q-001/68
International Patent Class (Additional): C07H-021/04; C12N-015/09;
C12Q-001/70

```



複数優先権主張の場合等、レコードが複数作成されることがあります。  
分割、一部継続出願の場合、別レコードが作成されることがあります。

## 優先権主張番号、出願番号

- 検索限定辞 AN=
  - ◆ 優先権主張番号、出願番号を一括検索
- 優先権主張番号 PR=
  - ◆ 最先の優先権主張番号:P1=
- 出願番号 AN=

## 検索フォーマット

- 年度を含まない優先権主張番号、および出願番号
  - ◆ S AN=CC nnnnnnn
- 年度を含む優先権主張番号、および出願番号
  - ◆ S AN=CC YYnnnnnn 1999年以前の年度
  - ◆ S AN=CC YYYYnnnnnn 2000年以降の年度
- 地域コードを含む場合(PCT出願)
  - ◆ S AN=CC YYXXnnnnnn 1999年以前の年度
  - ◆ S AN=CC YYYYXXnnnnnn 2000年以降の年度

CC: WIPO 国コード    YYYY: 西暦 4 桁    XX: PCT 出願受理官庁コード  
n: 任意の桁の数字

## 特記事項

- Basic 特許に優先権主張データが無い場合には出願データを優先権主張フィールドに入力
- 1995 年以前の日本公開特許、WPI の収録対象外の特許検索に有効
- 米国特許の出願番号は、年度を含むフォーマットで検索
- 台湾特許の出願番号は、年度に 11 をプラスして西暦に直して検索

## 検索例 11: 特願平4-332544の検索

? B 352

File 352:Derwent WPI 1963-2003/UD,UM &UP=200318  
(c) 2003 Thomson Derwent

\*File 352: Alerts can now have images sent via all delivery methods.  
See HELP ALERT and HELP PRINT for more info.

```

Set Items Description
---
? S AN=JP 92332544
  S1      1 AN=JP 92332544
? T /3
    
```

1/3/1  
DIALOG(R)File 352:Derwent WPI  
(c) 2003 Thomson Derwent. All rts. reserv.

009889284 \*\*Image available\*\*  
WPI Acc No: 1994-169200/199421  
XRPX Acc No: N94-133228

Recess headed screw - has recess formed in head to receive shaped driver bit

Patent Assignee: SHINJO SEISAKUSHO YG (SHIN-N); SHINJO K (SHIN-I)  
Inventor: SHINJO K  
Number of Countries: 017 Number of Patents: 015  
Patent Family:

Patent No	Kind	Date	Applicat No	Kind	Date	Week	
EP 598561	A1	19940525	EP 93309033	A	19931111	199421	B
AU 9350458	A	19940602	AU 9350458	A	19931103	199427	
CA 2108743	A	19940518	CA 2108743	A	19931019	199430	
NO 9401348	A	19951016	NO 941348	A	19940414	199549	N
FI 9401752	A	19951016	FI 941752	A	19940415	199603	N
US 5509334	A	19960423	US 93149624	A	19931109	199622	
			US 95396438	A	19950228		
AU 668223	B	19960426	AU 9350458	A	19931103	199624	
US 5553983	A	19960910	US 93149624	A	19931109	199642	
NO 180393	B	19961230	NO 941348	A	19940414	199707	N
EP 598561	B1	19970305	EP 93309033	A	19931111	199714	
DE 69308484	E	19970410	DE 608484	A	19931111	199720	
			EP 93309033	A	19931111		
ES 2098681	T3	19970501	EP 93309033	A	19931111	199724	
KR 9612154	B1	19960916	KR 9323782	A	19931110	199925	
CA 2108743	C	19991005	CA 2108743	A	19931019	200007	
FI 105056	B1	20000531	FI 941752	A	19940415	200033	N

Family 中に日本特許は  
収録されていません

Non-convention  
Equivalent 特許

Priority Applications (No Type Date): JP 92332544 A 19921117; NO 941348 A 19940414; FI 941752 A 19940415

Patent Details:

Patent No Kind Lan Pg Main IPC Filing Notes  
EP 598561 A1 E 9 F16B-023/00

Designated States (Regional): BE CH DE DK ES FR GB IT LI NL SE  
AU 9350458 A F16B-023/00

CA 2108743 A F16B-023/00  
 NO 9401348 A F16B-023/00  
 FI 9401752 A F16B-000/00  
 US 5509334 A 7 B25B-015/00 Div ex application US 93149624  
 AU 668223 B F16B-023/00 Previous Publ. patent AU 9350458  
 US 5553983 A 8 F16B-023/00  
 NO 180393 B F16B-023/00 Previous Publ. patent NO 9401348  
 EP 598561 B1 E 9 F16B-023/00  
 Designated States (Regional): BE CH DE DK ES FR GB IT LI NL SE  
 DE 69308484 E F16B-023/00 Based on patent EP 598561  
 ES 2098681 T3 F16B-023/00 Based on patent EP 598561  
 KR 9612154 B1 F16B-023/00  
 CA 2108743 C E F16B-023/00  
 FI 105056 B1 F16B-023/00 Previous Publ. patent FI 9401752

## 検索例12:香港出願2001-102921の検索

? S AN=HK 2001102921  
 S1 1 AN=HK 2001102921

? T /3

1/3/1

DIALOG(R)File 352:Derwent WPI  
 (c) 2003 Thomson Derwent. All rts. reserv.

015122089 \*\*Image available\*\*

WPI Acc No: 2003-182612/200318

XRPX Acc No: N03-143676

Holder for optical disk e.g. compact disk, has engagement mechanism which releasably engages with peripheral edge of disk during which continuous planar upper surface is formed

Patent Assignee: CHAN C S S (CHAN-I); HAU S W (HAUS-I)

Inventor: CHAN C S S; HAU S W

Number of Countries: 002 Number of Patents: 002

Patent Family:

Patent No	Kind	Date	Applicat No	Kind	Date	Week
US 20020154597	A1	20021024	US 2002128426	A	20020424	200318 B
GB 2374860	A	20021030	GB 200111210	A	20010508	200318

Priority Applications (No Type Date): HK 2001102921 A 20010424

Patent Details:

Patent No	Kind	Lan Pg	Main IPC	Filing Notes
US 20020154597	A1	27	G11B-003/70	
GB 2374860	A		G11B-033/04	

## 検索例 13 : PCT/US00/17466 の検索

? S AN=WO 2000US17466

S1 1 AN=WO 2000US17466

? T /3

1/3/1

DIALOG(R)File 352:Derwent WPI

(c) 2003 Thomson Derwent. All rts. reserv.

013653679 \*\*Image available\*\*

WPI Acc No: 2001-137891/200114

Related WPI Acc No: 2002-205078

XRAM Acc No: C01-040493

Formation of a carpeted plastic part used for forming a living hinge,  
involves positioning a carpet between mold halves

Patent Assignee: LEAR CORP (LEAR-N)

Inventor: SPAGNUOLO A; STANCU S

Number of Countries: 026 Number of Patents: 003

Patent Family:

Patent No	Kind	Date	Applicat No	Kind	Date	Week
WO 200100386	A1	20010104	WO 2000US17466	A	20000623	200114 B
EP 1192038	A1	20020403	EP 2000943148	A	20000623	200230
			WO 2000US17466	A	20000623	
JP 2003503231	W	20030128	WO 2000US17466	A	20000623	200309
			JP 2001506076	A	20000623	

Priority Applications (No Type Date): US 99344774 A 19990628

Patent Details:

Patent No	Kind	Lan	Pg	Main IPC	Filing Notes
-----------	------	-----	----	----------	--------------

WO 200100386	A1	E	12	B29C-049/20	
--------------	----	---	----	-------------	--

Designated States (National): JP

Designated States (Regional): AT BE CH CY DE DK ES FI FR GB GR IE IT LU  
MC NL PT SE

EP 1192038	A1	E		B29C-049/20	Based on patent WO 200100386
------------	----	---	--	-------------	------------------------------

Designated States (Regional): AL AT BE CH CY DE DK ES FI FR GB GR IE IT  
LI LT LU LV MC MK NL PT RO SE SI

JP 2003503231	W		13	B29C-049/20	Based on patent WO 200100386
---------------	---	--	----	-------------	------------------------------

## 出願人検索

### 出願人名(企業、機関)

- 検索限定辞  
PA=(出願人名および出願人コード:単語 & フレーズ)  
CO=(出願人名:フレーズ)  
CK=(出願人コード)
- フレーズ、単語で索引

### 特記事項

- 特許明細書に記載された出願人名(機関名 / 企業名)を入力
- 米国特許、米国公開特許(2001.3.15 ~ )が Basic 特許の場合の入力:  
Assignee が公報に記載されているときはその名前を入力  
Assignee がいないときは、出願人である発明者名を入力
- 社名変更後の遡及データ変更なし

## 検索フォーマット

- 出願人名のフレーズ検索
  - ◆ S CO=SAMSUNG ELEC?
  - ◆ S PA=SAMSUNG ELEC?
  - ◆ E CO=SAMSUNG ELEC
  - ◆ E PA=SAMSUNG ELEC
  
- 近接演算子(S)を利用して単語検索
  - ◆ S PA=(ELI(S)LILLY)
  
- 近接演算子(W)を利用して単語検索
  - ◆ S PA=(L(W)OREAL)
  - ◆ S PA=(MITSUBISHI(W)CHEM?)

## 注意事項

- 近接演算子の利用時には単語単位で索引可能な検索限定辞 PA=を利用する
  
- 日本企業名は英語社名、日本語社名のローマ字綴りの両者を検索
  - ◆ MATSUSHITA ELEC IND CO LTD
  - ◆ MATSUSHITA DENKI SANGYO KK

## 出願人コード

- ダウエント社が独自に付与
- 同一グループ企業一括検索
- 社名変更後も同一コードを付与
- 出願人コードマニュアル、検索サイト  
<http://thomsonderwent.com/support/patentecodes/>
- 検索フォーマット
- 出願人コード
  - ◆ S CK=GLAX

## 注意事項

- 固有の出願人コード以外は検索に利用しない
  - ◆ ABCD……………固有のコード
  - ◆ ABCD-R……………旧ソ連企業の非固有のコード
  - ◆ ABCD-N……………旧ソ連以外企業の非固有のコード
  - ◆ ABCD-I……………個人

## 検索例14 : SAMSUNG電子の検索

? B 352

File 352:Derwent WPI 1963-2003/UD,UM &UP=200318  
(c) 2003 Thomson Derwent

\*File 352: Alerts can now have images sent via all delivery methods.  
See HELP ALERT and HELP PRINT for more info.

? S CO=SAMSUNG ELEC? ..... 企業の名称で検索  
S1 82236 CO=SAMSUNG ELEC?

? T /PA/1,5 ..... 出力して出願人コードを確認

1/PA/1  
DIALOG(R)File 352:(c) 2003 Thomson Derwent. All rts. reserv.

Patent Assignee: \*\*\*SAMSUNG ELECTRONICS CO LTD\*\*\* (SMSU

1/PA/5  
DIALOG(R)File 352:(c) 2003 Thomson Derwent. All rts. reserv.

Patent Assignee: \*\*\*SAMSUNG ELECTRONICS CO LTD\*\*\* (SMSU

? S CK=SMSU ..... 出願人コードを検索  
S2 93442 CK=SMSU

? S S1 OR S2  
82236 S1  
93442 S2  
S3 93521 S1 OR S2

? S S3 NOT S1 ..... 名称だけでは検索されないレコード  
93521 S3  
82236 S1  
S4 11285 S3 NOT S1

? T /PA/100,1000

4/PA/100  
DIALOG(R)File 352:(c) 2003 Thomson Derwent. All rts. reserv.

Patent Assignee: SAMSUNG TECHWIN CO LTD (SMSU )

4/PA/1000  
DIALOG(R)File 352:(c) 2003 Thomson Derwent. All rts. reserv.

Patent Assignee: SAMSUNG EVERLAND INC (SMSU )

## 検索例15: ELI LILLYの検索 / (S)の利用

? E CO=ELI LILLY..... EXPANDコマンドを利用して検索

Ref	Items	Index-term
E1	1	CO=ELI J
E2	1	CO=ELI J C JR
E3	0	*CO=ELI LILLY
E4	15	CO=ELI LILLY & CO ..... 件数が少なすぎる
E5	1	CO=ELI LILLY & CO PATENT DIV
E6	1	CO=ELI LILLY & CO PATENT DIV MAT
E7	1	CO=ELI LILLY AND COMPA
E8	1	CO=ELI LILLY IND LTD
E9	4	CO=ELI PLASTICS IND CO LTD
E10	1	CO=ELI SANDMAN CO
E11	3	CO=ELI-ECO LOGIC INC
E12	1	CO=ELI-MAR-SRL

出願人名フィールドでの(S)の働き：  
同一サブフィールド(1 出願人名)中に  
検索語が存在する

? S PA=(ELI(S)LILLY)..... (S)を利用して検索

4637 PA=ELI  
4940 PA=LILLY  
S1 4611 PA=(ELI(S)LILLY)

? T /PA

1/PA/1

DIALOG(R)File 352:(c) 2003 Thomson Derwent. All rts. reserv.

Patent Assignee: \*\*\*LILLY\*\*\* & CO \*\*\*ELI\*\*\* (ELIL

## 検索例16: AstraZenecaの検索(企業合併)

? S CO=ASTRAZENECA ?..... ASTRAZENECA社を企業名で検索

S1 1046 CO=ASTRAZENECA ?

? T /PA..... 出力して出願人コードを確認

1/PA/1

DIALOG(R)File 352:(c) 2003 Thomson Derwent. All rts. reserv.

Patent Assignee: \*\*\*ASTRAZENECA AB\*\*\* (ASTR

? E CK=ASTR..... コードをEXPANDして同一コード企業を確認

Ref	Items	Index-term
E1	1	CK=ASTP-N (ASTP SRO)
E2	1	CK=ASTP-N (ASTP TEKNIikka OY)
E3	1879	*CK=ASTR
E4	1	CK=ASTR (ASTR)

```

E5      1  CK=ASTR  (ASTR-)
E6     716  CK=ASTR  (ASTRA AB)
E7     18  CK=ASTR  (ASTRA AG)
E8     19  CK=ASTR  (ASTRA APOTEKARNES KEMISKA FAB)
E9      2  CK=ASTR  (ASTRA BOFORS NOBELPHARMA AB)
E10    4  CK=ASTR  (ASTRA CHEM GMBH)
E11    1  CK=ASTR  (ASTRA CHEM LTD)
E12    8  CK=ASTR  (ASTRA CHEM PROD AB)
    
```

<途中略>

Enter P or PAGE for more

? P

```

Ref  Items  Index-term
E49   40  CK=ASTR  (ASTRA-TECH AB)
E50    1  CK=ASTR  (ASTRA-TECH AG)
    
```

? P

```

Ref  Items  Index-term
E1     1  CK=ASTR  (ASTRA-TECH AG)
E2     1  CK=ASTR  (ASTRA-UNCETA Y CIA)
E3     1  CK=ASTR  (ASTRA-VENT AB -)
E4    10  CK=ASTR  (ASTRA-VENT AB)
E5     1  CK=ASTR  (ASTRA-WALLCO AB)
E6     1  CK=ASTR  (ASTRA-WERK DRUC GMB)
E7   970  CK=ASTR  (ASTRAZENECA AB)
E8     2  CK=ASTR  (ASTRAZENECA BRITISH INC)
E9     1  CK=ASTR  (ASTRAZENECA BULK PRODN)
E10    7  CK=ASTR  (ASTRAZENECA CANADA INC)
E11    9  CK=ASTR  (ASTRAZENECA CO LTD)
E12    1  CK=ASTR  (ASTRAZENECA INC)
    
```

Enter P or PAGE for more

? P

```

Ref  Items  Index-term
E13    9  CK=ASTR  (ASTRAZENECA LTD)
E14    2  CK=ASTR  (ASTRAZENECA NV)
E15    3  CK=ASTR  (ASTRAZENECA PHARM LTD)
E16    1  CK=ASTR  (ASTRAZENECA PHARMA LTD)
E17    1  CK=ASTR  (ASTRAZENECA PLC)
E18    2  CK=ASTR  (ASTRAZENECA PTY LTD)
E19   283  CK=ASTR  (ASTRAZENECA UK LTD)
E20    1  CK=ASTR  (ASTRAZENECA US LTD)
E21    1  CK=ASTR  (ASTRAZENECA)
E22    1  CK=ASTR  (ASTRO IND SA)
E23    1  CK=ASTR  (BRITISH ASTRA PHARM LTD)
E24    1  CK=ASTR  (EMBRING PG)
    
```

Enter P or PAGE for more

```

? S CO=ASTRA ? ..... 旧ASTRA社を企業名から検索
S2   1143  CO=ASTRA ?
    
```

ASTR のコードは、ASTRAZENECA 社と旧 ASTRA 社に付与されている



? T /PA.....念のため、ASTRA社の出願人コードを確認

2/PA/1  
DIALOG(R)File 352:(c) 2003 Thomson Derwent. All rts. reserv.

Patent Assignee: \*\*\*ASTRA LAEKEMEDEL AB\*\*\* (ASTR

? S CO=ZENECA ?.....旧ZENECA社を企業名から検索  
S3 1628 CO=ZENECA ?

? T /PA.....出力して出願人コードを確認

3/PA/1  
DIALOG(R)File 352:(c) 2003 Thomson Derwent. All rts. reserv.

Patent Assignee: JAPANESE FOUND CANCER RES (NICA-N); UNIV JOHNS HOPKINS  
(UYJO ); UNIV UTAH (UTAH ); \*\*\*ZENECA LTD\*\*\* (ZENE

? S CK=ASTR.....旧ASTRA社とASTRAZENECA社のコード検索  
S4 1879 CK=ASTR

? S CK=ZENE  
S5 1648 CK=ZENE.....旧ZENECA社のコード検索

? S S1:S5  
S6 3423 S1:S5

## 出願人名(個人)、発明者名

- 検索限定辞 CO=(出願人名)、AU=(発明者名)
- 名称全体で索引

## 検索フォーマット

- 個人出願人
  - ◆ S CO=Hale A ?
  - ◆ E CO=Hale A
- 発明者名
  - ◆ S AU=Hale A ?
  - ◆ E AU=Hale A

## 注意事項

- 明細書上の表記と異なる形で収録
  - ◆ Family name First name(イニシャル) Middle name(イニシャル)の順で入力
  - ◆ Family name と First name の間のカンマを入力しない  
例) Arthur H, Hale Hale A H
- First name、Middle name の省略の可能性を考慮

## ● 発明者名が収録されないケース

- ◆ 日本特許が Basic になった場合 (199218 週以降の Equivalent 特許収録時に補完)
- ◆ 明細書上に発明者名が記載されていない場合

## ● 日本人の名前の表記

- ◆ 苗字の表記パターンが多様  
例) Otsuka, Ohtsuka, Ootsuka, Ootuka 等
- ◆ 苗字とイニシャルの組み合わせはノイズを含むので、キーワード、IPC、MC などの併用が必要

### 検索例 17 : Gray W. Small の検索

? E AU=SMALL G ..... ファーストネームをイニシャルに変換

Ref	Items	Index-term
E1	2	AU=SMALL F A
E2	1	AU=SMALL F F
E3	3	*AU=SMALL G
E4	1	AU=SMALL G E
E5	2	AU=SMALL G G
E6	3	AU=SMALL G J
E7	3	AU=SMALL G L
E8	1	AU=SMALL G P
E9	6	AU=SMALL G W
E10	28	AU=SMALL H
E11	1	AU=SMALL H D
E12	1	AU=SMALL H M

Enter P or PAGE for more

? S E3 OR E9 ..... ミドルネームの省略も考慮してE3も選択

	3	AU=SMALL G
	6	AU=SMALL G W
S1	9	AU='SMALL G' OR AU='SMALL G W'

? E CO=SMALL G ..... 念のため、個人の出願人名でも検索

Ref	Items	Index-term
E1	1	CO=SMALL F F
E2	1	CO=SMALL FAMILY 1992 REVOCABLE TRUST
E3	0	*CO=SMALL G ..... 該当無し
E4	1	CO=SMALL G E
E5	2	CO=SMALL G H
E6	1	CO=SMALL G L
E7	1	CO=SMALL GG
E8	1	CO=SMALL GM
E9	3	CO=SMALL H
E10	1	CO=SMALL H D
E11	1	CO=SMALL H MFG CO
E12	6	CO=SMALL I A

Enter P or PAGE for more

? T S1/PA,AU/1,2

1/PA,AU/1  
DIALOG(R)File 352:(c) 2003 Thomson Derwent. All rts. reserv.

Patent Assignee: UNIV CALIFORNIA (REGC )  
Inventor: BARRIO J R; COLE G M; HUANG S; PETRIC A; SATYAMURTHY N; \*\*\*SMALL G W\*\*\*

1/PA,AU/2  
DIALOG(R)File 352:(c) 2003 Thomson Derwent. All rts. reserv.

Patent Assignee: UNIV IOWA RES FOUND (IOWA ); UNIV OHIO STATE (OHIS )  
Inventor: ARNOLD M A; BURMEISTER J J; \*\*\*SMALL G W\*\*\*

## 検索例18:フルネームが判明していない場合の検索

? B 352

? S AU=NICKSON  
S1 0 AU=NICKSON  
? S AU=NICKSON ?  
S2 20 AU=NICKSON ?



発明者名は名称全体で索引されているので、トランケーションしないと検索できません。

## 便利な検索方法

## Update コードを利用した最新情報の収集

- 新しい情報がオンラインに追加された日を特定する、唯一の検索キー
- SDI に有用
- 特許発行日、ダウエント週の限定で生じる検索漏れがない

## 検索フォーマット

- Basic 特許の入力日を検索
  - ◆ S UB=YYYYWW
  - ◆ S UB=YYYYWW:YYYYWW (範囲検索)
- Basic 特許の入力日と Equivalent 特許の追加日を検索
  - ◆ S UB,UE=YYYYWW
  - ◆ S UB,UE=YYYYWW:YYYYWW (範囲検索)

# 検索例 19 : 燃料電池に関する技術で、前回の検索以降、今日までに追加されたレコードを検索

前回の検索日の Update コード: UD,UM &UP=200305

? B 350..... Extension抄録を含むファイル350に接続

File 350:Derwent WPIX 1963-2003/UD,UM &UP=200318  
 (c) 2003 Thomson Derwent  
 \*File 350: Alerts can now have images sent via all delivery methods.  
 See HELP ALERT and HELP PRINT for more info.

```

Set Items Description
--- -----
? S (FUEL(W)CELL?)
    218979 FUEL
    489662 CELL?
S1 16131 (FUEL(W)CELL?)
    
```

接続時の最新のアップデートコードを確認します。最新のアップデートは 200318 です。

? S S1 AND UB=200306:200318..... Basic特許のアップデートコードを範囲指定

```

    16131 S1
    124905 UB=200306 : UB=200318
S2 726 S1 AND UB=200306:200318
    
```

 前回検索時のアップデートコードの次週から最新のアップデートコードまでを範囲検索します。

? T /34,MC/2

2/34,MC/2  
 DIALOG(R)File 350:Derwent WPIX  
 (c) 2003 Thomson Derwent. All rts. reserv.

015123945  
 WPI Acc No: 2003-184468/\*\*\*\*200318\*\*\*\*  
 Cathode used in \*\*\*fuel\*\*\* \*\*\*cell\*\*\* comprises layers including catalyst layer and hydrophobic porous support layer  
 Patent Assignee: UNIV RAMOT APPLIED RES & IND DEV LTD (UYRA-N)  
 Inventor: AHARON A; BLUM A; DUVDEVANI T; LIVSHITS V; PELED E  
 Number of Countries: 100 Number of Patents: 001  
 Patent Family:  

Patent No	Kind	Date	Applicat No	Kind	Date	Week
WO 200309410	A2	20030130	WO 2002IL596	A	20020718	200318 B ←

Priority Applications (No Type Date): US 2001305866 P 20010718; US 2001305865 P 20010718

Patent Details:

Patent No Kind Lan Pg Main IPC Filing Notes

WO 200309410 A2 E 37 H01M-008/04

Designated States (National): AE AG AL AM AT AU AZ BA BB BG BR BY BZ CA CH CN CO CR CU CZ DE DK DM DZ EC EE ES FI GB GD GE GH GM HR HU ID IL IN IS JP KE KG KP KR KZ LC LK LR LS LT LU LV MA MD MG MK MN MW MX MZ NO NZ OM PH PL PT RO RU SD SE SG SI SK SL TJ TM TN TR TT TZ UA UG US UZ VN YU ZA ZM ZW

Designated States (Regional): AT BE BG CH CY CZ DE DK EA EE ES FI FR GB  
GH GM GR IE IT KE LS LU MC MW MZ NL OA PT SD SE SK SL SZ TR TZ UG ZM ZW

Abstract (Basic): WO 200309410 A2

Abstract (Basic):

NOVELTY - A cathode (18) comprises layers (15) including a catalyst layer and a hydrophobic porous support layer. The layer is a liquid-water leak-proof layer capable of allowing passage of gas and preventing passage of liquid water and/or aqueous fuel solution.

DETAILED DESCRIPTION - INDEPENDENT CLAIMS are included for the following:

(a) A membrane electrode assembly (MEA) comprising an anode (16), a proton conducting membrane (17) and a cathode;

(b) A \*\*\*fuel\*\*\* \*\*\*cell\*\*\* arrangement comprising a \*\*\*fuel\*\*\* \*\*\*cell\*\*\* that including a proton conducting membrane and a cathode;

(c) A hybrid power source comprising a direct current (DC)-DC converter, a rechargeable battery and a \*\*\*fuel\*\*\* \*\*\*cell\*\*\* arrangement;

(d) A liquid level detector for detecting the level of a liquid medium in a container comprising an electrode's arrangement with the electrodes located in a spaced-apart relationship each in contact with the inside space of the container, where the electrode's arrangement is operable by the application of voltage to detect whether there is a required amount of the medium in the container, irrespective of the orientation of the container in space;

(e) A cellular phone comprising an antenna, an earphone, \*\*\*fuel\*\*\* \*\*\*cell\*\*\*, fuel tank, where the \*\*\*fuel\*\*\* \*\*\*cell\*\*\* is located between the antenna and the earphone so that at least part of the radiation irradiated from the antenna is absorbed by the \*\*\*fuel\*\*\* \*\*\*cell\*\*\*;and

(f) A \*\*\*fuel\*\*\* \*\*\*cell\*\*\* assembly comprising at least two \*\*\*fuel\*\*\* \*\*\*cells\*\*\* each having a fuel tank, where the \*\*\*fuel\*\*\* \*\*\*cell\*\*\* is built adjacent to each other with a common wall having an aperture covered with a porous hydrophobic nonconductive film.

USE - Used in \*\*\*fuel\*\*\* \*\*\*cell\*\*\*, i.e., direct oxidation \*\*\*fuel\*\*\* \*\*\*cell\*\*\*, fed by a fuel from hydrogen or water soluble fuels (claimed).

ADVANTAGE - The invention prevents liquids, e.g., water and fuel solution escaping from the cell.

DESCRIPTION OF DRAWING(S) - The figure schematically illustrates a \*\*\*fuel\*\*\* \*\*\*cell\*\*\*.

Layers (15)

Anode (16)

Proton conducting membrane (17)

Cathode (18)

pp; 37 DwgNo 1A/9

Technology Focus:

TECHNOLOGY FOCUS - ELECTRICAL POWER AND ENERGY - Preferred Components: The liquid-water leak-proof layer is electrically conductive. The catalyst layer is a liquid-water leak-proof layer. The layer is a hydrophobic gas diffusing layer or a liquid-water leak-proof layer. The gas diffusing layer is embedded in the hydrophobic porous support layer. The MEA has a sealing that prevents liquids from escaping from the MEA. The \*\*\*fuel\*\*\* \*\*\*cell\*\*\* arrangement comprises a MEA. The \*\*\*fuel\*\*\* \*\*\*cell\*\*\* comprises two supporting plates having sandwiched between them a stack of superposed layers, a gasket surrounding the cathode and a sealant material sealing any gap between

the gasket and the layers in the stack. A controlling arrangement is provided having an evaporation barrier having holes of variable size. The barrier comprises a fixed perforated layer and a sliding perforated layer. The portion of the cathode area through which vapor may evaporate is determined by the position of the sliding perforated layer in respect of the fixed perforated layer. The portion of the cathode area through which vapor may evaporate to 0.2-70, preferably 2-30% of the cathode area.

Preferred Property: The liquid-water leak-proof layer is a hydrophobic layer having holes or cracks of a size of 0.001-5, preferably 0.01-0.5 microns. Each of the perforated layers has 0.5-10 holes/cm<sup>2</sup>.

ORGANIC CHEMISTRY - Preferred Components: The water soluble fuel can be methanol, dimethyl oxalate, ethylene glycol or oligomers. It also comprises additives which increase the viscosity of the fuel solution.

POLYMERS - Preferred Component: The water soluble fuel can be polymers of ethylene glycol. The additives are inert polymeric materials.

Preferred Compound: The additives include a compound from polyacrylic acid or metal salts of polyacrylic acid

Derwent Class: L03; X16

International Patent Class (Main): H01M-008/04

Manual Codes (CPI/A-N): L03-E04B

Manual Codes (EPI/S-X): X16-C09; X16-E06A

? S S1 AND UB,UE=200306:200318..... Equivalent特許の追加を含めて検索

```

16131 S1
124905 UB=200306 : UB=200318
140988 UE=200306 : UE=200318
S3 1166 S1 AND UB,UE=200306:200318
    
```

? S S3 NOT S2

```

1166 S3
726 S2
S4 440 S3 NOT S2
    
```

? T /3

4/3/1

DIALOG(R)File 350:Derwent WPIX

(c) 2003 Thomson Derwent. All rts. reserv.

014998895 \*\*Image available\*\*

WPI Acc No: 2003-059410/200305

XRPX Acc No: N03-046038

Interconnector for high-temperaure \*\*\*fuel\*\*\* \*\*\*cell\*\*\* stack has parallel flow channels between gas distribution chamber with 2 inlets and gas collection chamber with single outlet

Patent Assignee: FORSCHUNGSZENTRUM JUELICH GMBH (KERJ )

Inventor: RINGEL H; SCHUELE J

Number of Countries: 021 Number of Patents: 002

Patent Family:

Patent No	Kind	Date	Applicat No	Kind	Date	Week
WO 200297908	A2	20021205	WO 2002DE1686	A	20020510	200305 B
DE 10126723	A1	20021212	DE 1026723	A	20010531	200306 ←

## P78 *Derwent World Patents Index on Dialog*

Priority Applications (No Type Date): DE 1026723 A 20010531

Patent Details:

Patent No Kind Lan Pg Main IPC Filing Notes

WO 200297908 A2 G 17 H01M-008/02

Designated States (National): CA US

Designated States (Regional): AT BE CH CY DE DK ES FI FR GB GR IE IT LU

MC NL PT SE TR

DE 10126723 A1 H01M-008/02

? DS

Set	Items	Description
S1	16131	(FUEL(W)CELL?)
S2	726	S1 AND UB=200306:200318
S3	1166	S1 AND UB,UE=200306:200318
S4	440	S3 NOT S2



国により収録までのタイムラグが異なりますので、特許発行日を限定キーに利用すると検索漏れを起こす可能性があります。

## 特許発行国と特許発行年のリンク検索 / (S)の利用



近接演算子の詳細は 103 ページを参照

### 検索例 20 : Alzheimerに関する2001年にドイツ (指定国を含む)で発行された特許

File 352:Derwent WPI 1963-2004/UD,UM &UP=200407

(c) 2004 Thomson Derwent

\*File 352: New prices as of 1-1-04 per Information Provider request.

See HELP RATES352

Set	Items	Description
---	-----	-----
? S	ALZHEIMER?(S)DISEASE?	
	13785	ALZHEIMER?
	120824	DISEASE?
S1	13453	ALZHEIMER?(S)DISEASE?

? S S1 AND CC=DE(S)PY=2001..... 発行国/指定国と発行年のリンク検索

	13453	S1	
	3027103	CC=DE	(Germany)
	1110192	PY=2001	
	285888	CC=DE(S)PY=2001	
S2	2573	S1 AND CC=DE(S)PY=2001	

発行国と指定国を一緒に検索する場合は  
CCの限定辞を利用

? T S2/9

2/9/1

DIALOG(R)File 352:Derwent WPI

(c) 2004 Thomson Derwent. All rts. reserv.

015635048

WPI Acc No: 2003-697231/\*\*\*\*200366\*\*\*

Related WPI Acc No: 2001-442253; 2001-442255; 2001-451890; 2001-451908;

中略

2003-852227

XRAM Acc No: C03-191528

New polynucleotides encoding stem cell factor (SCF-like) polypeptides for treating e.g. cancers, infection or autoimmune disorders, and for diagnostic or research methods

Patent Assignee: HYSEQ INC (HYSE-N)

Inventor: ARTERBURN M C; BOYLE B J; FUNK W; KUO C

Number of Countries: 095 Number of Patents: 001

Patent Family:

Patent No	Kind	Date	Applicat No	Kind	Date	Week
WO 200188092	A2	20011122	WO 2001US16294	A	20010518	200366 B

Priority Applications (No Type Date): US 2000577408 A 20000518

Patent Details:

Patent No Kind Lan Pg Main IPC Filing Notes

WO 200188092 A2 E 190 C12N-000/00

Designated States (National): AE AG AL AM AT AU AZ BA BB BG BR BY BZ CA  
CH CN CO CR CU CZ DE DK DM DZ EE ES FI GB GD GE GH GM HR HU ID IL IN IS  
JP KE KG KP KR KZ LC LK LR LS LT LU LV MA MD MG MK MN MW MX MZ NO NZ PL  
PT RO RU SD SE SG SI SK SL TJ TM TR TT TZ UA UG US UZ VN YU ZA ZW  
Designated States (Regional): AT BE CH CY DE DK EA ES FI FR GB GH GM GR  
IE IT KE LS LU MC MW MZ NL OA PT SD SE SL SZ TR TZ UG ZW

Abstract (Basic): WO 200188092 A2

NOVELTY - An isolated polynucleotide (I) comprising a nucleotide sequence selected from 5 sequences fully defined in the specification, the translated protein coding portion, the mature protein, the extracellular portion or the active domain.

中略

USE - The polynucleotides and polypeptides can be used to identify compounds that bind to or modulate the expression or activity of the polynucleotides or polypeptides (claimed). The polynucleotides and polypeptides are useful for preventing, treating or ameliorating a medical condition. Specifically the stem cell factor-like polypeptides and polynucleotides may be used to induce differentiation of embryonic and adult stem cells to give rise to different cell types, which may be used in the treatment of leukemia, hemophilia, and degenerative \*\*\*diseases\*\*\* like \*\*\*Alzheimer\*\*\*'s \*\*\*disease\*\*\*. The polynucleotide and polypeptide can also be used in the treatment of various immune deficiencies and disorders, including severe combined immunodeficiency; autoimmune disorders e.g. multiple sclerosis or rheumatoid arthritis; inflammatory conditions including septic shock or inflammatory bowel \*\*\*disease\*\*\*; and killing infectious agents such as bacteria, viruses, fungi and other parasites.

pp; 190 DwgNo 0/4

以下略



AND 検索との違いに注意！！

```
? S S1 AND CC=DE AND PY=2001
    13453 S1
    3027103 CC=DE (Germany)
    1110192 PY=2001
    S3 4085 S1 AND CC=DE AND PY=2001
? S S3 NOT S2
    4085 S3
    2573 S2
    S4 1512 S3 NOT S2
? T S4/9
```

4/9/1

DIALOG(R)File 352:Derwent WPI

(c) 2004 Thomson Derwent. All rts. reserv.

014446241 \*\*Image available\*\*

WPI Acc No: 2002-266944/\*\*\*200231\*\*\*

Related WPI Acc No: 2001-069832; 2001-257124; 2002-226469; 2002-236060;  
2002-360775; 2002-470189; 2003-016827; 2003-557615; 2003-765904

XRPX Acc No: N02-207479

Processing system in position locator device for evaluating movement of physically disabled, processes sensed accelerative phenomena of body to determine whether evaluated body movement is within environmental

tolerance

Patent Assignee: HALLECK M E (HALL-I); LEHRMAN M L (LEHR-I); MASSMAN E L (MASS-I); OWENS A R (OWEN-I); ILIFE SOLUTIONS INC (ILIF-N)

Inventor: HALLECK M E; LEHRMAN M L; MASSMAN E L; OWENS A R

Number of Countries: 100 Number of Patents: 003

Patent Family:

Patent No	Kind	Date	Applicat No	Kind	Date	Week
US 20010048368	A1	20011206	US 99396991	A	19990915	200231 B
			US 2001804723	A	20010313	
WO 200273564	A1	20020919	WO 2002US7450	A	20020313	200263
US 6661347	B2	20031209	US 99396991	A	19990915	200381
			US 2001804723	A	20010313	

Priority Applications (No Type Date): US 2001804723 A 20010313; US 99396991 A 19990915

Patent Details:

Patent No	Kind	Lan	Pg	Main IPC	Filing Notes
US 20010048368	A1	19	G08B-021/00	CIP of application US 99396991	CIP of patent US 6307481

WO 200273564 A1 E G08B-021/00

Designated States (National): AE AG AL AM AT AU AZ BA BB BG BR BY BZ CA CH CN CO CR CU CZ DE DK DM DZ EC EE ES FI GB GD GE GH GM HR HU ID IL IN IS JP KE KG KP KR KZ LC LK LR LS LT LU LV MA MD MG MK MN MW MX MZ NO NZ OM PH PL PT RO RU SD SE SG SI SK SL TJ TM TN TR TT TZ UA UG UZ VN YU ZA ZM ZW

Designated States (Regional): AT BE CH CY DE DK EA ES FI FR GB GH GM GR IE IT KE LS LU MC MW MZ NL OA PT SD SE SL SZ TR TZ UG ZM ZW

US 6661347	B2	G08B-021/00	CIP of application US 99396991
			CIP of patent US 6307481

以下略

## 出願国と出願年のリンク検索 / (S)の利用



近接演算子の詳細は 103 ページを参照

### 検索例 2 1 : 1990年 ~ 1993年に出願された イタリア特許の検索

? S AC=IT(S)AY=1990:1993

Processing

187391 AC=IT (Italy)  
1746256 AY=1990 : AY=1993  
S1 31661 AC=IT(S)AY=1990:1993

? T /PI

1/PI/1

DIALOG(R)File 352:(c) 2003 Thomson Derwent. All rts. reserv.

Number of Countries: 001 Number of Patents: 001

Patent Family:

Patent No	Kind	Date	Applicat No	Kind	Date	Week
IT 1306818	B	20011002	IT 91RM330	A	19910515	200246 B

Priority Applications (No Type Date): IT 91RM330 A 19910515

### 検索例 2 2 : 1991年8月に米国で出願され、1992 ~ 1995年に米国で登録された特許の検索

? S AM=199108(S)AC=US

42808 AM=199108  
2862283 AC=US (United States of America)  
S1 12004 AM=199108(S)AC=US

? S S1(S)PC=US A(S)PY=1992:1995

12004 S1  
2626978 PC=US A (Granted PN to 20001231;pub AN fr 20010301)  
2039428 PY=1992 : PY=1995  
S2 9994 S1(S)PC=US A(S)PY=1992:1995

? T /PI

2/PI/1

DIALOG(R)File 352:(c) 2003 Thomson Derwent. All rts. reserv.

Number of Countries: 001 Number of Patents: 001

Patent Family:

Patent No	Kind	Date	Applicat No	Kind	Date	Week
US 5187634	A	19930216	US 91748109	A	19910821	199831 B
			US 91811876	A	19911216	

Priority Applications (No Type Date): US 91748109 A 19910821; US 91811876 A 19911216

## 優先権主張国と優先権主張年度のリンク検索

### (S)の利用

## 検索例23:2001年のスウェーデンに優先権を有する 特許の検索

```
? S PR=SE(S)PR=2001
    76794 PR=SE
    351113 PR=2001
S1 1560 PR=SE(S)PR=2001
```

? T /PI

1/PI/1

DIALOG(R)File 352:(c) 2003 Thomson Derwent. All rts. reserv.

Number of Countries: 100 Number of Patents: 001

Patent Family:

Patent No	Kind	Date	Applicat No	Kind	Date	Week
WO 200315499	A1	20030227	WO 2002SE1448	A	20020812	200318 B

Priority Applications (No Type Date): SE 20012772 A 20010821

## 検索例24:1996~1998年に韓国に最初に出願され、 2000年にヨーロッパで登録された特許の検索

```
? S P1=KR(S)PR=1996:1998
    453345 P1=KR
    1933491 PR=1996 : PR=1998
S1 183128 P1=KR(S)PR=1996:1998
```

```
? S S1 AND PC=EP B(S)PY=2000
    183128 S1
    595174 PC=EP B (Examined granted spec, before 9220)
    1023006 PY=2000
    28260 PC=EP B(S)PY=2000
S2 12 S1 AND PC=EP B(S)PY=2000
```

? T /PI

2/PI/1

DIALOG(R)File 352:(c) 2003 Thomson Derwent. All rts. reserv.

Number of Countries: 025 Number of Patents: 004

Patent Family:

Patent No	Kind	Date	Applicat No	Kind	Date	Week
EP 873823	A1	19981028	EP 98103149	A	19980223	199847 B
EP 873823	B1	20001122	EP 98103149	A	19980223	200061
DE 69800403	E	20001228	DE 600403	A	19980223	200107
			EP 98103149	A	19980223	
US 6209658	B1	20010403	US 2000504846	A	20000216	200126 N

Priority Applications (No Type Date): KR 98U1137 U 19980203; KR 97U8354 U  
19970421; US 2000504846 A 20000216

## 実用新案の検索

- ドイツの 1996.5.23 発行以降の実用新案を収録
- 実用新案の出願番号から対応特許の確認可能

## 検索フォーマット

- **ドイツの実用新案**
  - ◆ AN=DE YYUnnnnn.....1994 年以前の番号に対応
  - ◆ AN=DE YYU20NNNNN.....1995 年以降の番号に対応
  - ◆ AN=DE YYYYU20NNNNN.....2000 年以降の番号に対応
- **ドイツ以外の実用新案**
  - ◆ S AN=CC YYUnnnnnnn.....1999 年以前の番号に対応
  - ◆ S AN=CC YYYYUnnnnnnn.....2000 年以降の番号に対応

### 検索例 25 : ドイツの実用新案公開29618735 (実用 新案出願1996-29618735) の検索

```
? S PN=DE 29618735 OR AN=DE 96U2018735
      1 PN=DE 29618735
      1 AN=DE 96U2018735
S1    1 PN=DE 29618735 OR AN=DE 96U2018735
```

? T /PI

1/PI/1

DIALOG(R)File 352:(c) 2003 Thomson Derwent. All rts. reserv.

Number of Countries: 019 Number of Patents: 003

Patent Family:

Patent No	Kind	Date	Applicat No	Kind	Date	Week
DE 29618735	U1	19961205	DE 96U2018735	U	19961028	199703 B
EP 842870	A1	19980520	EP 97115988	A	19970913	199824
US 5975326	A	19991102	US 97944611	A	19971006	199953

Priority Applications (No Type Date): DE 96U2018735 U 19961028

## 米国 NTIS 情報の番号検索

- National Technical Information Service : 米国科学技術情報サービス局提供の情報
- 連邦政府の各研究機関や、政府の委託を受けた大学や民間の研究機関等が実施した調査・研究開発レポート、技術レポート等

### 検索フォーマット

- S PN=US NNNNNNN

◆ 例) S PN=US N8303809

NTIS の番号は、ダウエント社でめぐりの番号 06/, 07, 08/のいずれかを付加して入力しています。

### 検索例 26 : NTIS 番号 08/303809 の検索

```
? S PN=US N8303809
      S1      1 PN=US N8303809
```

```
? T /PI
```

```
1/PI/1
```

```
DIALOG(R)File 352:(c) 2003 Thomson Derwent. All rts. reserv.
```

```
Number of Countries: 001 Number of Patents: 002
```

```
Patent Family:
```

Patent No	Kind	Date	Applicat No	Kind	Date	Week
US N8303809	N	19951215	US 94303809	A	19940909	199613 B
US 6356938	B1	20020312	US 94303809	A	19940909	200221

```
Priority Applications (No Type Date): US 94303809 A 19940909
```

## 統計解析

### ● RANK コマンドの利用

◆ 50,000 レコードまで処理可能

? RANK 抽出フィールド S 番号 オプション

### ● 競合他社の技術動向を把握

## RANK可能な主フィールド

ASSIGNEE (出願人名)	PANAME (出願人名)	PACODE (出願人コード)		
ANP1 (最先の優先権主張 番号)	ANPR (優先権主張番号)	AYPR (優先権主張年)	ACPR (優先権主張国)	ADPR (優先権主張日)
PYPB (Basic 特許発行年)	PCPB (Basic 特許発行国)	PDPB (Basic 特許の発行日)	PKPB (Basic 特許の種別)	
PK (特許の種別)	AK (出願の種別)	ICMA or ICOR (主 IPC)	MC (マニュアルコード)	DC (ダウエントクラス)

## RANKコマンドオプション

オプション名	内容
ALPHA	RANKを行った結果をアルファベット順にリストをする
CONT	続けてRANKタームを出力する(デフォルトはTOP 50)
DETAIL	さらに詳細な追加情報を表示する
DESC	数値データにおいて降順に出力する
PERCENT	それぞれのパーセンテージを表示する
(IC 1-4)	RANKするフィールドの桁数を指定する

## 検索例 27 : P&G の技術内容解析 (Basic特許の発行年1997年 ~ 2002年の特許)

? B 352

File 352:Derwent WPI 1963-2003/UD,UM &UP=200318

(c) 2003 Thomson Derwent

\*File 352: Alerts can now have images sent via all delivery methods.  
See HELP ALERT and HELP PRINT for more info.

Set Items Description

--- -----

? S PA=(PROCTER(S)GAMBLE)

10613 PA=PROCTER

10663 PA=GAMBLE

S1 10581 PA=(PROCTER(S)GAMBLE)

? S CK=PROC

S2 10598 CK=PROC

? S S1 OR S2

10581 S1

10598 S2

S3 10598 S1 OR S2

? S S3 AND PY=1997:2002/PB...../PBでBasic特許の発行年に限定

10598 S3

3930813 PY=1997/PB : PY=2002/PB

S4 4845 S3 AND PY=1997:2002/PB

? RANK DC S4 CONT..... DCで解析

Started processing RANK

...Ranking 500 of 4845 records

...Ranking 1000 of 4845 records

...Ranking 1500 of 4845 records

...Ranking 2000 of 4845 records

...Ranking 2500 of 4845 records

...Ranking 3000 of 4845 records

...Ranking 3500 of 4845 records

...Ranking 4000 of 4845 records

...Ranking 4500 of 4845 records

Completed Ranking 4845 records

Press ENTER to view the TOP 50 terms

or enter a number N to view the top N terms

or >N to view terms with more than N items

or enter ALL to view all terms

? 30

Enter title for continuous output or press ENTER for current title option

? P&G DC..... リストに任意のタイトルを付与

Adding title to results...

P&G DC

-----  
RANK: S4/1-4845 Field: DC= File(s): 352  
(Rank fields found in 4845 records -- 220 unique terms)

RANK No.	Items	Term
1	1586	D25
2	1145	D22
3	1093	E19
4	1061	A96
5	1013	D21
6	957	A97
7	924	P32
8	880	F07
9	422	P73
10	399	D16
11	370	A25
12	364	P34
13	334	A26
14	300	B07
15	269	P28
16	266	B05
17	243	A14
18	206	D13
19	194	Q34
20	172	Q32
21	169	E16
22	165	E17
23	162	F09
24	142	E14
25	139	F06
26	124	A23
27	123	A11
28	119	E13
29	117	B02
30	114	P42

---end of results---

P = next page            Pn = Jump to page n  
P- = previous page    M = More Options        Exit = Leave RANK

To view records from RANK, enter VIEW followed by RANK number, format, and item(s) to display, e.g., VIEW 2/9/ALL.

Enter desired option(s) or enter RANK number(s) to save terms.

? EXIT..... Rankの終了時に必ず入力

RANK results will be erased; have you saved all the terms of interest?  
(YES/NO)

? Y

Exiting rank... (no terms were saved)

## 検索例28:2000年に最初の優先権を有するプラズマディスプレイパネル(PDP)技術の出願人解析

? B 352

Set Items Description

--- -----

? S PDP OR (PLASMA(W)DISPLAY?(3W)PANEL?)

3323 PDP

93758 PLASMA

468902 DISPLAY?

291494 PANEL?

8027 PLASMA(W)DISPLAY?(3W)PANEL?

S1 9549 PDP OR (PLASMA(W)DISPLAY?(3W)PANEL?)

? S S1 AND P1=2000..... P1を利用して最先の優先権に限定

9549 S1

671174 P1=2000

S2 1621 S1 AND P1=2000

? RANK PANAME DETAIL..... 出願人名で解析、オプションで詳細を表示

PDP PANAME

-----

RANK: S2/1-1621 Field: PANAME= File(s): 352

(Rank fields found in 1621 records -- 662 unique terms) Page 1 of 83

RANK No. Items in File Items Ranked %Items Ranked Term

-----

1	26551	211	13.0%	LG ELECTRONICS INC
2	90498	193	11.9%	MATSUSHITA DENKI SAN...
3	2765	108	06.7%	SAMSUNG SDI CO LTD
4	147823	78	04.8%	NEC CORP
5	2268	54	03.3%	ORION ELECTRIC CO LTD
6	81063	46	02.8%	mitsubishi electric ...
7	53530	42	02.6%	FUJI PHOTO FILM CO LTD
8	8873	37	02.3%	PIONEER ELECTRONIC CORP

P = next page Pn = Jump to page n

P- = previous page M = More Options Exit = Leave RANK

To view records from RANK, enter VIEW followed by RANK number, format, and item(s) to display, e.g., VIEW 2/9/ALL.

Enter desired option(s) or enter RANK number(s) to save terms.

? EXIT

RANK results will be erased; have you saved all the terms of interest?  
(YES/NO)

? Y

# Appendix

## ダウエント抄録

### 抄録作成ルール・変遷

- 原則的に Basic 特許に対して作成
- Basic が抄録作成対象国でなくても、抄録作成対象国が Equivalent として収録された時点で抄録を作成
- 198409 週 ~ 199751 週まで Equivalent 特許の抄録を作成
  - ◆ EP, GB の登録特許・・・第 1 クレームを収録
  - ◆ DE, US の登録特許・・・再抄録
- 199908 週 ~ 新しい形式の抄録採用
  - ◆ Novelty フィールドを含む
  - ◆ Technology Focus 抄録(オプション)
  - ◆ Extension 抄録(350 ファイルで利用可。オプション)

### Basic抄録

- 7 つの見出しを用いた判りやすい抄録
  - ◆ Novelty (記述必須項目)
  - ◆ Detailed Description
  - ◆ Activity
  - ◆ Mechanisms of action
  - ◆ Use (記述必須項目)

- ◆ Advantage (記述必須項目)
- ◆ Description of Drawings
- 抄録中の Novelty フィールドは1つの独立した Novelty フィールドとして検索・出力可能

### Technology Focus抄録

- 20項目の異なる技術観点から、発明の実施態様を詳細に記述
  - ◆ Agriculture
  - ◆ Biology
  - ◆ Biotechnology
  - ◆ Ceramics And Glass
  - ◆ Chemical Engineering
  - ◆ Computing And Control
  - ◆ Electrical Power And Energy
  - ◆ Electronics
  - ◆ Environment
  - ◆ Food
  - ◆ Imaging And Communication
  - ◆ Industrial Standards
  - ◆ Inorganic Chemistry
  - ◆ Instrumentation And Testing
  - ◆ Mechanical Engineering
  - ◆ Metallurgy
  - ◆ Organic Chemistry
  - ◆ Pharmaceuticals
  - ◆ Polymers
  - ◆ Textiles And Paper

- 専門用語を取り除き技術内容を明確にし、発明との関連性を速やかに認識できるようにしたオプションフィールド

### Extension抄録

- 350 ファイルのみ利用可能
- 化学分野の発明(セクション A ~ M) に対して作成されるオプションフィールド
- 5つの見出しで構成される付加情報
  - ◆ Wider Disclosure
  - ◆ Administration
  - ◆ Specific Substances
  - ◆ Example
  - ◆ Definitions
- 接尾辞の利用で各フィールドに限定した検索が可能
  - ◆ Novelty フィールド...../NV
  - ◆ Technology Focus 抄録...../TF
  - ◆ Extension 抄録...../XA
  - ◆ 抄録全体...../TX

## 抄録作成対象国

### ● 抄録が必ず作成される国

- ◆ AU, BE, CA, CH, CN, DD, DE, EP, FR, GB, IE, JP, KR, MX, NL, NZ, PH, RD, RU, SE, SG, SU, TP, TW, US, WO, ZA



CN:199513 週以降作成、KR:2001.01.05 発行分より作成、

### ● CPI の発明であれば抄録が作成される国

- ◆ AT, BR, DK, ES, HU, IL, PT, RO

### ● 抄録が作成されない国

- ◆ CS, CZ, FI, IT, LU, NO, SK

## 特許番号出力フォーマット一覧

国名	DIALOG 形式	Derwent 形式	特許の種別
アルゼンチン	AR 203725 A	AR--203725 A	審査済公告特許 (1974 ~ 1976 年のみ)
オーストリア	AT 9100014 A AT 200008004 A AT 395681 B	AT-9100014 A AT-200008004 A AT--395681 B	公告特許 公告特許(2000 年以降出願) 登録特許 (199303 週以降)
オーストラリア	AU 6605461 A AU 200022508 A AU 632967 B	AU-6605461 A AU200022508 A AU--632967 B AR--203725	公開特許 公開特許(2000 年以降出願) 公告特許 (199308 週以降)
ベルギー	BE 893309 A BE 896781 AB BE 1011014 A0 BE 1003792 A3 BE 1013833 A4 BE 1003780 A5 BE 1003497 A5 BE 1003750 A6 BE 1003736 A7 BE 93 T BE 114 T7	BE--893309 A BE--896781 AB BE-1011014 BE-1003792 A3 BE-1013833 A4 BE-1003780 A5 BE-1003497 A5 BE-1003750 A6 BE-1003736 A7 BE-----93 T BE-----14 T7	無審査登録特許 誤って同一番号が付与されたもの  登録特許 (サーチレポート付き) 20 Year patent of invention - Changed/corrected text with search reports 改良 / 確定特許 (サーチレポート付き) 登録特許 (クレーム補正及びサーチレポート付き) 発明登録特許 (6 年を越えない) 確定発明特許 (6 年を越えない) ヨーロッパ特許からの移管 (198101 週以降) ヨーロッパ特許からの移管
ブラジル	BR 8200174 A BR 200000234 A	BR-8200174 A BR200000234 A	公開特許 公開特許(2000 年以降出願)
カナダ	CA 1134551 A CA 2000001 A CA 2343672 A1 CA 1272316 B CA 1275151 C CA 1302705 E	CA-1134551 A CA-2000001 A CA-2343672 A1 CA-1272316 B CA-1275151 C CA-1302705 E	審査済登録特許 (旧法: 1990.10.16 以前) 公開特許 (新法: 1990.10.16 以降) 公開特許 (新法: 1990.10.16 以降) / 審査済登録特許 (旧法: 1990.10.16 以前) 再発行特許 (旧法) 登録特許 (旧法 / 新法: 1989.10.01 以降) 再発行特許
スイス	CH 679638 A CH 684920 A3 CH 684977 A5 CH 630505 B CH 688533 B5	CH--679638 A CH--684920 A3 CH--684977 A5 CH--630505 B CH--688533 B5	無審査登録特許又は審査済出願 予備審査済出願 (1978 年以降) 無審査登録特許 審査済公告 [登録] 特許 審査済登録特許
中国	CN 8805895 A CN 1054343 A CN 1026996 C	CN-8805895 A CN-1054343 A CN-1026996 C	公開特許 (1988 年以前) 公開特許 (1989 年以降) 登録特許 (199518 週以降)
旧チェコスロバキア	CS 8101239 A CS 9103400 A2 CS 276791 B	CS-8101239 A CS-9103400 A2 CS--276791 B	出願特許 審査済公告特許 (199232 週以降) 審査済登録特許 (199301 週以降)
チェコ	CZ 9104034 A3 CZ 200001461 A3 CZ 278540 B6	CZ-9104034 A3 CZ200001461 A3 CZ--278540 B6	審査前特許出願 (527/90 法、199417 週以降) 審査前特許出願 登録特許 (527 / 90 法による、199417 週以降)

: 特許番号中に出願年度を含むもの

: 特許番号中に発行年度を含むもの

国名	DIALOG 形式		Derwent 形式		特許の種別
旧東ドイツ	DD 156461	A	DD--156461	A	審査済登録特許
	DD 299207	A5	DD--299207	A5	予備審査済特許明細書(専用特許)
	DD 299147	A7	DD--299147	A7	実体審査済特許明細書(専用特許)
	DD 302008	A8	DD--302008	A8	実体審査済特許明細書(追加専用特許)
	DD 301794	A9	DD--301794	A9	公開特許(1992.05.01以降)
	DD 147014	B	DD--147014	B	登録後再審査特許
	DD 271492	B1	DD--271492	B1	実体審査済特許明細書(経済特許)
	DD 275484	B3	DD--275484	B3	実体審査済特許明細書(専用特許)
	DD 212157	B5	DD--212157	B5	異議申立て後の特許明細書(A7を経た)
	DD 279420	C	DD--279420	C	審査済登録特許
	DD 294274	C4	DD--294274	C4	実体審査済特許明細書(専用特許)
ドイツ (旧西ドイツ含む)	DE 3223281	A	DE-3223281	A	公開特許及び1974年以前の公告特許
	DE 4229047	A1	DE-4229047	A1	公開特許(199301週以降)
	DE 19500025	A1	DE19500025	A1	公開特許(1995年~)
	DE 10007274	A1	DE10007274	A1	公開特許(2000年以降出願)
	DE 2829631	B	DE-2829631	B	審査済公告特許(1974年以降)
	DE 3136278	C	DE-3136278	C	登録特許(1981年~、198138週以降)
	DE 4119823	C1	DE-4119823	C1	登録特許(公開/公告を経ないもの;199252週以前)
	DE 19500314	C1	DE19500314	C1	登録特許(公開を経ないもの;1995年以降)
	DE 4109215	C2	DE-4109215	C2	登録特許(公開/公告を経たもの;199252週以降)
	DE 19748324	C2	DE19748324	C2	登録特許(公開/公告を経たもの;1995年以降)
	DE 3584735	E	DE3584735	E	ヨーロッパ特許からの移管(1988年以前出願)
	DE 68901140	E	DE68901140	E	同上(1989年以降英語/仏語出願)
	DE 3161384	G	DE-3161384	G	同上(1988年以前出願)
	DE 59400017	G	DE59400017	G	同上(1989年以降ドイツ語出願)
	DE 3249155	T	DE-3249155	T	PCT出願でDEに移管
	DE 29606397	U1	DE29606397	U1	実用新案(199626週以降、1996.5.23発行以降収録)
	DE 20008189	U1	DE20008189	U1	実用新案(2000年以降出願)
デンマーク	DK 9100928	A	DK-9100928	A	公開特許(1978.12.06までは登録特許)
	DK 2000000014	A	DK2000000014	A	公開特許(2000年以降出願)
	DK 165724	B	DK--165724	B	審査済登録特許(199301週以降)
ヨーロッパ特許	EP 140267	A	EP--140267	A	公開特許
	EP 488479	A1	EP--488479	A1	公開特許(サーチレポート付き;199216週以降)
	EP 500371	A2	EP--500371	A2	公開特許(サーチレポート無し;199216週以降)
	EP 347038	A3	EP--347038	A3	サーチレポートのみ
	EP 332702	A4	EP--332702	A4	追加サーチレポート
	EP 1063614	A8	EP-1063614	A8	A1,A2,A3,A4の補正されたフロントページ
	EP 1066782	A9	EP-1066782	A9	A1,A2の補正された全文明細書
	EP 7694	B	EP----7694	B	審査済登録特許
	EP 308133	B1	EP--308133	B1	審査済登録特許(199216週以降)
	EP 222829	B2	EP--222829	B2	補正された登録特許(199216週以降)
	EP 604231	B8	EP--604231	B8	B1,B2の補正されたフロントページ
	EP 790131	B9	EP--790131	B9	B1,B2の補正された全文明細書

年度に関する数字を含まない国として取り扱う

国名	DIALOG形式		Derwent形式		特許の種別
スペイン	ES 8500742	A	ES-8500742	A	無審査登録特許(1987年以降)
	ES 9200006	A1	ES-9200006	A1	公開特許(1986以前発行;<2000000番)
	ES 2018120	A	ES-2018120	A	公開特許(1987年以降発行;2000000番+)
	ES 2147538	A1	ES-2147538	A1	公開特許(同;199216週以降サーチレポート付き)
	ES 2048060	A2	ES-2048060	A2	追加証明書=追加公開特許
	ES 2027897	A6	ES-2027897	A6	公開特許(サーチレポート無し)
	ES 2020008	B	ES-2020008	B	登録特許(1987年以降発行又はサーチレポート付)
	ES 2094075	B1	ES-2094075	B1	登録特許(1987年以降発行又はサーチレポート付)
	ES 2026835	T1	ES-2026835	T1	ヨーロッパ公開特許からのクレームの翻訳と図面
	ES 2068963	T3	ES-2068963	T3	ヨーロッパ登録特許からの翻訳文
フィンランド	FI 8201863	A	FI-8201863	A	公開特許
	FI 2000001545	A	FI200001545	A	公開特許(2000年以降出願)
	FI 88322	B	FI---88322	B	公告特許(199302週以降)
	FI 100001	B1	FI--100001	B1	登録特許(新法:199733週以降)
フランス	FR 2504722	A	FR-2504722	A	公開特許(1969までは登録特許)
	FR 2670849	A1	FR-2670849	A1	公開特許(サーチレポート無し)
	FR 2668972	A2	FR-2668972	A2	追加証明書=追加特許公開
	FR 2670250	A3	FR-2670250	A3	実用新案証=実用新案証公開
	FR 95387	E	FR---95387	E	追加特許
	FR 2435	M	FR----2435	M	医薬特許
	FR 272	M	FR-----272	M	追加医薬特許
イギリス	GB 1593412	A	GB-1593412	A	審査済登録特許(2000000以前)
	GB 2019743	A	GB-2019743	A	公開特許(2000001以降)
	GB 2288369	B	GB-2288369	B	審査済登録特許
ハンガリー	HU 45660	A	HU---45660	A	審査済公告特許(198101週以降)
	HU 9602065	A2	HU-9602065	A2	審査済公告特許
	HU 206924	B	HU--206924	B	登録特許(199302週以降)
	HU 3612	H	HU--003612	H	公開特許(199223週以降)
	HU 23957	T	HU--023957	T	ハンガリー特許の英文抄録(199223週以降)
アイルランド	IE 6900457	A	IE-6900457	A	公告特許(1963年~1969年)
	IE 62682	B	IE---62682	B	登録特許(1995年~)
	IE 62401	B3	IE---62401	B3	小特許<10年>(1995年~)
イスラエル	IL 61670	A	IL---61670	A	発明特許出願
イタリア	IT 1230497	B	IT-1230497	B	無審査登録特許
日本	JP 1038654	A	JP01038654	A	公開特許(平成年号)
	JP 63012394	A	JP63012394	A	公開特許(昭成年号)
	JP 2000001234	A	JP2000001234	A	公開特許(2000年以降発行)
	JP 90068555	B	JP90068555	B	公告特許(1993年まで)
	JP 94035815	B2	JP94035815	B2	公告特許(199404~199618)
	JP 2984662	B1	JP-2984662	B1	公開を経ない登録特許(新法:1996.5.29発行以降)
	JP 2508115	B2	JP-2508115	B2	登録特許(新法:1996.5.29発行以降)(199626~)
	JP 4501316	W	JP04501316	W	公表特許
	JP 2000515720	W	JP2000515720	W	公表特許(2000年以降発行)
	JP 63501676	X	JP63501676	X	再公表特許(出願番号を特許番号として入力)
	JP 61500010	Y	JP61500010	Y	公表実用新案
	JP 61600004	Z	JP61600004	Z	再公表実用新案(出願番号を特許番号として入力)

国名	DIALOG 形式		Derwent 形式		特許の種別
韓国	KR 8901958	A	KR-8901958	A	公告特許 #
	KR 97000001	A	KR97000001	A	公開特許(1997年1月21日発行以降)
	KR 2000000361	A	KR2000000361	A	公開特許(2000年以降発行)
	KR 97700001	A	KR97700001	A	PCT経由公開特許(1997年1月8日発行以降)
	KR 9002995	B	KR-9002995	B	公告特許
	KR 9311636	B1	KR-9311636	B	公告特許(199252週以降、1997.8.8発行で終了)
	KR 120962	B1	KR--120962	B	登録特許(新法:1997.9.30.発行以降)
ルクセンブルク	LU 85505	A	LU---85505	A	無審査登録特許
メキシコ	MX 9602752	A1	MX-9602752	A	公開特許(1997.01.01以降収録)
	MX 183635	A	MX--183635	A	登録特許(1997.01.01以降収録;旧法)
	MX 183638	B	MX--183638	B	登録特許(1997.01.01以降収録)
オランダ	NL 8501512	A	NL-8501512	A	公開特許
	NL 175138	B	NL--175138	B	審査済公告特許
	NL 1003145	C2	NL-1003145	C	登録特許(新法)(199608以降)
	NL 1004899	C6	NL-1004899	C	小特許(新法)(199608以降)
ノルウェー	NO 8901308	A	NO-8901308	A	公開特許
	NO 2000002998	A	NO200002998	A	公開特許(2000年以降出願)
	NO 171500	B	NO--171500	B	公告特許(199301週以降)
	NO 300514	B1	NO--300514	B	公告特許
ニュージーランド	NZ 228530	A	NZ--228530	A	公告特許(199301以降)
フィリピン	PH 26078	A	PH---26078	A	特許(199511週以降)
ポルトガル	PT 76934	A	PT---76934	A	審査済公告特許
ルーマニア	RO 86350	A	RO---86350	A	審査済公告特許
	RO 109855	B	RO--109855	B	登録特許(1991年法による)
	RO 108819	B1	RO--108819	B	登録特許(1991年法による)
ロシア	RU 2000001	C	RU-2000001	C	審査済登録特許
	RU 2002417	C1	RU-2002417	C	審査済登録特許
スウェーデン	SE 8702558	A	SE-8702558	A	公開特許
	SE 2000000578	A	SE200000578	A	公開特許(2000年以降出願)
	SE 467494	B	SE--467494	B	審査済登録特許(198701週以降)
	SE 504081	C2	SE--504081	C	登録特許(新法)
シンガポール	SG 9401373	A	SG-9401373		登録特許(199513週以降)
	SG 33492	A1	SG---33492	A A1	公開特許(199613週以降)
スロバキア	SK 9301293	A3	SK-9301293	A	審査前特許出願(527/90法による;199417週以降)
	SK 2000000491	A3	SK200000491	A	審査前特許出願(527/90法による;199417週以降)
	SK 277680	B6	SK--277680	B	審査済出願(527/90法による;199417週以降)

# : 1986年～1990年に収録された公告特許に誤ったコードAが付与されたもの

国名	DIALOG 形式		Derwent 形式		特許の種別
旧ソ連	SU 318189	A	SU--318189	A	審査済登録特許 発明者証 追加発明者証 特許 追加特許 再発行特許
	SU 1712770	A1	SU-1712770	A1	
	SU 1712600	A2	SU-1712600	A2	
	SU 1711687	A3	SU-1711687	A3	
	SU 1679967	A4	SU-1679967	A4	
	SU 732920	B	SU--732920	B	
台湾	TW 197556	A	TW--197556	A	審査済公告特許(199301 週以降)
アメリカ	US 4398634	A	US-4398634	A	審査済登録特許(2000.12.26 以前、以降種別 B に変更)
	US 141968	A	US--141968	A	公告特許(1975.01.28 ~ 1976.03.30)
	US N6240647	A	USN6240647	A	NTIS からの出願情報
	US N7187716	A	USN7187716	A	NTIS からの出願情報
	US N8306556	A0	USN8306556	N	NTIS からの出願情報
	US 20010000045	A1	US20010000045	A1	公開特許(:2001.3.15 以降発行:新法)
	US 4763333	B	US-4763333	B	再審査証明書(2000.12.26 以前)
	US 6189144	B1	US-6189144	B1	審査済登録特許(2001.01.02 以降)
	US 6494855	B2	US-6494855	B2	登録特許(公開を経た登録)
	US 5508282	C1	US-5508282	C1	再審査証明書(2001.01.02 以降)
	US 5224775	C2	US-5224775	C2	再審査証明書(2001.01.02 以降 n=1-9)
	US 30014	E	US---30014	E	再発行特許
	US 104803	H	US--104803	H	防衛特許
	US 1060	H	US----1060	H	法定発明登録(SIR)(198551 週以降)
PCT特許	WO 9001382	A	WO-9001382	A	公開特許
	WO 9207455	A1	WO-9207455	A1	公開特許(サーチレポート付き)
	WO 9213379	A2	WO-9213379	A2	公開特許(サーチレポート無し)
	WO 9005666	A3	WO-9005666	A3	追加サーチレポート(A2のサーチレポート)
	WO 200001235	A1	WO-200001235	A1	公開特許(サーチレポート付き:2000 年以降)
	WO 200001665	A2	WO-200001665	A2	公開特許(サーチレポート無し:2000 年週以降)
	WO 200001665	A3	WO-200001665	A3	追加サーチレポート(A2のサーチレポート:2000 年以降)
	WO 2002103728	A1	WO-2002103728	A1	公開特許(サーチレポート付き:100000 番以降)
	WO 2002100005	A2	WO-2002100005	A2	公開特許(サーチレポート無し:100000 番以降)
南アフリカ	ZA 9410133	A	ZA-9410133	A	無審査登録特許
	ZA 2000000419	A	ZA2000000419	A	無審査登録特許(2000 年以降出願)
	ZA 887458	AZ	ZA--887458	AZ	同じ番号の第二出願
	ZA 9501302	A	ZA-9501302	A	誤って同一番号が付与されたもの
Research Disclosure	RD 223043	A	RD--223043	A	科学技術文献(技術開示の目的)
Int. Technology Disclosures	TP 18401	A	TP---18401	A	科学技術文献(技術開示の目的)

# 特許情報・出願情報・優先権情報フィールドでの 近接演算子の図解

## Patent Family:

Patent No.	Kind	Date	Applicat. No.	Kind	Date	Week		
WO 9736944	A1	19971009	WO 97US2958	A	19970226	199746	B	(S)
AU 9719756	A	19971022	AU 9719756	A	19970226	199808		
EP 889918	A1	19990113	EP 97907863	A	19970226	199907		
			WO 97US2958	A	19970226			
CN 1214705	A	19990421	CN 97193418	A	19970226	199934		
BR 9708300	A	19990803	BR 978300	A	19970226	199952		
			WO 97US2958	A	19970226			
HU 9902432	A2	19991129	WO 97US2958	A	19970226	200003		
			HU 992432	A	19970226			
AU 712769	B	19991118	AU 9719756	A	19970226	200007		
EP 889918	B1	20000322	EP 97907863	A	19970226	200019		
			WO 97US2958	A	19970226			
DE 69701517	E	20000427	DE 601517	A	19970226	200027		
			EP 97907863	A	19970226			
			WO 97US2958	A	19970226			
JP 2000507623	W	20000620	JP 97534730	A	19970226	200036		
			WO 97US2958	A	19970226			
ES 2146985	T3	20000816	EP 97907863	A	19970226	200044		
MX 9807954	A1	19990201	MX 987954	A	19980928	200055		
KR 2000005047	A	20000125	WO 97US2958	A	19970226	200061		
			KR 98707672	A	19980928			

Priority Applications (No Type Date): US 9614616 A 19960329 (S)

## Patent Details:

Patent No	Kind	Lan	Pg	Main IPC	Filing Notes
WO 9736944	A1	E	17	C08F-279/02	
Designated States (National): AL AM AT AU AZ BA BB BG BR BY CA CH CN CZ DE DK EE ES FI GB GE HU IL IS JP KE KG KR KZ LC LK LR LS LT LU LV MD MG MK MN MW MX NO NZ PL PT RO RU SD SE SG SI SK TJ TM TR TT UA UG UZ					
Designated States (Regional): AT BE CH DE DK EA ES FI FR GB GH GR IE IT KE LS LU MC MW NL OA PT SD SE SZ UG					
AU 9719756	A			C08F-279/02	Based on patent WO 9736944
EP 889918	A1	E		C08F-279/02	Based on patent WO 9736944
Designated States (Regional): BE DE ES FR GB IT NL SE					
CN 1214705	A			C08F-279/02	
BR 9708300	A			C08F-279/02	Based on patent WO 9736944
HU 9902432	A2			C08F-279/02	Based on patent WO 9736944
AU 712769	B			C08F-279/02	Previous Publ. patent AU 9719756 Based on patent WO 9736944
EP 889918	B1	E		C08F-279/02	Based on patent WO 9736944
Designated States (Regional): BE DE ES FR GB IT NL SE					
DE 69701517	E			C08F-279/02	Based on patent EP 889918 Based on patent WO 9736944
JP 2000507623	W		20	C08F-279/04	Based on patent WO 9736944
ES 2146985	T3			C08F-279/02	Based on patent EP 889918
MX 9807954	A1			C08F-279/02	
KR 2000005047	A			C08F-279/02	Based on patent WO 9736944

## 抄録フィールドでの近接演算子の図解

AB US 5910423 A UPAB: 19990806

(F)	NOVELTY - A water-soluble, powdered formulation (I), containing water-insoluble chromogenic reagents, and a process (II) for its production, are new. (S)
	DETAILED DESCRIPTION - INDEPENDENT CLAIMS are included for the following: (S)
	(i) a powdered, water-soluble formulation (I) comprising a powdered homogenate of a chromogenic agent, which has been dissolved in a molten, water-soluble, heat-stable polymer and cooled to produce a solid homogenate which is then ground to a powder, in admixture with a selective reagent to enable dissolution in water; and ... (以降省略) ... (S)
	USE - (I) and (II) may be used to prepare water-insoluble reagents (especially chromogenic agents e.g. 3,3',5,5'-tetramethylbenzidine (TMB)) for transport or for use in chromatography procedures. (S)
	ADVANTAGE - (I) and (II) make it possible to produce formulations of water-insoluble reagents (e.g. 3,3',5,5'-tetramethylbenzidine (TMB)) in compact powder forms, which are stable at ambient temperatures and which are readily and easily soluble in aqueous media. Such powder formulations reduce packaging size, and therefore shipment costs, and also permit their prolonged use in the field despite inadequate (or no) refrigeration (which is required for liquid formulations). Dwg.0/0 (S)

TECH US 5910423 A UPTX: 19990806

(F)	TECHNOLOGY FOCUS - ORGANIC CHEMISTRY - Preferred Reagents: The insoluble chromogenic reagent is preferably 3,3',5,5'-tetramethylbenzidine (TMB) or 4-chloro-1-naphthol. (S) Preferred Method: (II) further comprises the step of mixing the powdered homogenate with a buffer to provide a buffered homogenate powder, then ... (以降省略) ...
	TECHNOLOGY FOCUS - POLYMERS - Preferred Polymers: In (II), the water-soluble, heat stable polymeric material used is preferably polyethylene glycol with a molecular weight of 1000 - 10000. Other polymers that may be used are: polyvinyl pyrrolidones, polyacrylamides, polyacrylates, polymethacrylates, polyamines, polyethylene oxides, ... (以降省略) ... (S)

ABEX US 5910423 A UPTX: 19990806

(F)	WIDER DISCLOSURE - Also disclosed is a method for making an aqueous solution from (I) for use in carrying out enzyme immunoassays. (S)
	SPECIFIC MATERIALS - Formulations of (I) containing either 3,3',5,5'-tetramethylbenzidine (TMB) or 4-chloro-1-naphthol as the chromogenic agent, and polyethylene glycol as the heat stable polymer, are claimed (S)

## 検索限定辞とフィールド表示コード

表示内容	検索限定辞	表示フィールド
Basic抄録	/AB	AB
Technology Focus (199908週以降)	/TF	TF
Novelty (199908週以降)	/NV	NV
拡張抄録 (199908週以降)	/XA	XA
タイトルターム (AWを含む)	/TT	DE
タイトル	/TI	TI
追加語 (TT, IT, DEに含まれる197804週以降)	-	AW
アクセッション番号	AA=	AA
クロスリファレンス (関連アクセッション番号)	DX=1)	DX
ファイルセグメント	FS=	FS
ダウエントクラス (分類) (1970年以降)	DC=	DC
国際特許分類 (IPC) (1970年以降)	IC=	IC
出願人	PA=	PA
出願人 (企業) コード	CK=	PA
発明者 (1978年以降)	AU=	AU
特許番号 (対応特許一覧)	PN=	PN
特許発行国	PC=	PN
特許年 (1974年以降)	PY=	PN
特許発行月 (1974年以降)	PM=	PN
特許の発行日 (1974年以降)	PD=	PN
特許の種類	PC=	PN
対応特許の件数	NP=	NP
特許国数 (199216週以降)	NC=	NC
優先権主張番号	PR=, AP=2)	PR
優先権主張国	PR=	PR
優先権主張年度	PR=	PR
優先権主張月	PR=	PR
優先権主張日	PR=	PR
出願番号 (198409週以降)	AN=2)	AN
出願国 (198409週以降)	AC=	FD
出願年度 (198409週以降)	AY=	FD
出願月 (198409週以降)	AM=	FD
出願日 (198409週以降)	AD=	FD

指定国(PCT/EP経由)	DS=	DS
特許発行国 + 指定国	CC=	CC
引例 (PCT,EP) (~199751週)	CT=	CT
ダウエント週	DW=	DW
マニュアルコード	MC=	MC
プラスドックコード(KS)	KS=	KS
プラスドックコード (パンチコード)	PF=	PF
ポリマーインデクシング (199332週以降)	PS=	PS
ケミカルコード	M0 ~ M6=	M0 ~ M6
リングインデックスコード(197201週以降)	RR=	RR
レジストリー番号	DR=	DR
ダウエント化合物番号	CN=	CN
キーワードインデクシング(199908週以降)	KW=	KW

1): クロスリファレンスとアクセッション番号を同時に検索する

2): 出願番号と優先権主張番号を同時に検索する:

## お問い合わせ先

### エデュケーション&トレーニング:

フリーコール 0800-888-8855

E-Mail [helpdesk@derwent.co.jp](mailto:helpdesk@derwent.co.jp)

Fax 03-5218-7840

### ホームページ:

トムソンサイエンティフィック (Derwent) (日本) <http://www.derwent.co.jp>

トムソンサイエンティフィック (Derwent) (英国) <http://www.derwent.com>

トムソンサイエンティフィック ISI (日本) <http://www.isinet.com/japan>